

KEWLOX®

NOTICE DE MONTAGE

Introduction au système

Un Kewlox est un meuble au système d'assemblage unique. Son concept inventé dans les années 60, se résume à quatre cornières en acier qui maintiennent des traverses et tasseaux, pour créer une structure légère et solide dans laquelle s'insèrent des portes et des panneaux.

Pour faciliter le montage nous conseillons vivement d'utiliser la paraffine fournie ainsi qu'un maillet. Le montage se faisant de bas en haut, il est impératif de respecter l'ordre des pièces lors du montage.

Une question ?
Contactez nous :
+32 (0) 81/51 17 91

ou scannez ce QR Code
pour visionner les vidéos
de montage :



INSTRUCTIONS FOR ASSEMBLY

Introduction to the Kewlox system.

A Kewlox cabinet is a piece of furniture with a unique assembly system. Invented in the 60's, the concept consists of four corner profiles that keep wooden crosspieces and distance pieces together, creating a light, solid structure to which doors and panels can be added.

www.kewlox.com

Le meuble de rangement Het opbergmeubel

MONTAGEHANDLEIDING

Kennismaking met het systeem

Meubels van Kewlox hebben een uniek montagesysteem gebaseerd op een eenvoudig concept dat in de jaren 60 uitgevonden werd. Een structuur van dwarslatten en afstandstukken wordt samengehouden door 4 stalen hoekprofielen, waardoor het meubel licht maar toch stevig blijft.

Om de montage zo gemakkelijk mogelijk te maken, raden we sterk aan om de meegeleverde paraffine te gebruiken, samen met een rubberen of houten hamer. Monteer het meubel van onder naar boven en hou je aan de aangegeven volgorde voor elk onderdeel.

Vragen?
Neem contact op:
+32 (0) 81/51 17 91

of scan deze QR-code
om de montagevideo's
te bekijken:



To make assembly easier, we recommend using the supplied paraffin and a wooden or rubber mallet.

Assemble the cabinet from bottom to top, keeping to the proposed order mentioned for each part.

Questions? Get in touch:
+32 (0) 81/51 17 91

or scan this QR code to
look at the assembly
videos:



TABLE DES MATIÈRES

		Pages
Préparation	Trier les colis	5
	Identifier les 4 traverses supérieures	5
	Identifier les éléments de la structure	6 - 7
	Identifier le type de support ou de fixation du meuble	8 - 9
	Paraffiner les onglets des traverses	9
Montage	Monter la première ceinture: meuble sans pieds	10 - 11
	Monter la première ceinture: meuble avec pieds fixes	12 - 13
	Monter la première ceinture: meuble avec pieds réglables	14 - 15
	Continuer la première ceinture	16 - 19
	Insérer les côtés et dos	20
	Insérer le premier plateau	21
	Assembler la deuxième ceinture	22
	Insérer les côtés et dos	23
	Hauteur casier inférieur à 27 cm	24
	Hauteur casier à partir de 27 cm	25
	Assembler la dernière ceinture	26
	Placer votre meuble	27
	Mettre le meuble à niveau	28
	Insérer les plateaux et/ou accessoires	29
	Insérer les portes	30
Variantes	Casier ouvert	31
	Casier 4 portes	32
	Casier penderie	33 - 39
	Meuble suspendu par les cornières	40 - 42
	Meuble suspendu par les traverses	43 - 45
Accessoires	Tiroirs	46 - 63
	Tablette intermédiaire	64 - 65
	Base à roulette	66 - 69
	Serrures de portes	70
Conditions générales	Structure du meuble garantie à vie	71

INHOUDSTAFEL

		Paginas
Vorbereiding	De pakketten sorteren	5
	De 4 bovenste dwarslatten identificeren	5
	De onderdelen van de structuur herkennen	6 - 7
	Het ondersteunings- of bevestigingssysteem herkennen	8 - 9
	Uiteindes van de dwarslatten insmeren met paraffine	9
Montage	De eerste laag monteren; meubel zonder poten	10 - 11
	De eerste laag monteren: meubel met vaste poten	12 - 13
	De eerste laag monteren: meubel met verstelbare poten	14 - 15
	Het onderste kader afwerken	16 - 19
	Zijwanden en rug invoegen	20
	De onderste legplank plaatsen	21
	Het tweede kader monteren	22
	Zijpanelen en achterzijde invoegen	23
	Vak kleiner dan 27 cm hoog	24
	Vak vanaf 27 cm hoog	25
	Het laatste kader monteren	26
	Het meubel plaatsen	27
	Het meubel pas zetten	28
	De legplanken en/of accessoires plaatsen	29
	De deuren plaatsen	30
Varianten	Open vak	31
	Val met 4 deuren	32
	Kleerkast	33 - 39
	Hangend meubel d.m.v. hoekprofielen	40 - 42
	Hangend meubel d.m.v. dwarslatten	43 - 45
Accessoires	Lades	46 - 63
	Tussenplank	64 - 65
	Basis op wieltjes	66 - 69
	Deursloten	70
Algemene voorwaarden	Levenslange garantie op de meubelstructuur	71

TABLE OF CONTENTS

		Pages
Preparation	Sort the parcels	5
	Identify the 4 upper crosspieces	5
	Identify the parts of the structure	6 - 7
	Identify the support or mounting system	8 - 9
	Wax the crosspieces with paraffine	9
Assembly	Assemble the first layer: cabinet without feet	10 - 11
	Assemble the first layer: cabinet with fixed feet	12 - 13
	Assemble the first layer: cabinet with adjustable feet	14 - 15
	Continue the base frame	16 - 19
	Insert the side panels and back panel	20
	Insert the first shelf	21
	Assemble the second frame and its side and back panels	22
	Insert side panels and back panel	23
	Height of compartment lower than 27 cm	24
	Height of compartment from 27 cm	25
	Assembling the last frame	26
	Put the cabinet in place	27
	Level the cabinet	28
	Insert the shelves and accessories	29
Insert the doors	30	
Variants	Open compartment	31
	Compartment with 4 doors	32
	Wardrobe compartment	33 - 39
	Hanging cabinet using the corner profiles	40 - 42
	Hanging cabinet using the back crosspieces	43 - 45
Accessories	Drawers	46 - 63
	Intermediate board	64 - 65
	Castor base	66 - 69
	Door locks	70
General conditions	Lifetime warranty on cabinet frame	71

01.

TRIER VOS COLIS DE PAKKETTEN SORTEREN SORT THE PARCELS

FR

Un meuble Kewlox peut être emballé en plusieurs colis. Identifiez les colis de chaque meuble grâce aux images et aux références (ex : 4038812 1/2 et 4038812 2/2)

Attention : les meubles Kewlox sont emballés dans un plastique 100% recyclable qui peut être déposé dans votre collecte sélective ou ramené dans nos magasins.

NL

Eenzelfde Kewlox meubel kan in meerdere pakketten verpakt zijn. Je herkent de pakketten aan de afbeelding en de referentiecodes (bv. 4038812 1/2 en 1038812 2/2)

Aandacht: Kewlox meubels zijn verpakt in plastic dat 100% recycleerbaar is. Je kan de verpakking recycleren via de afvalophaling of terugbrengen in een van onze winkels.

EN

A Kewlox cabinet can be packed in multiple packages. Identify the packages for each piece of furniture using the images and references (e.g. 4038812 1/2 and 4038812 2/2).

Please note: Kewlox furniture is packaged in 100% recyclable plastic which can be recycled in your selective collection or brought back to our shops.

02.

IDENTIFIER LES TRAVERSES AVEC LOGO DE DWARSLATTEN MET EN LOGO IDENTIFICEREN IDENTIFY THE CROSSPIECES WITH A LOGO

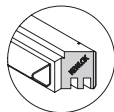
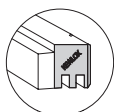
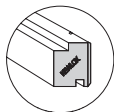

FR

Mettre de côté les traverses sans rainures sur le dessus et marquées du logo KEWLOX, elles serviront pour la dernière ceinture du meuble et/ou pour les casier ouverts (voir page 31)

NL

Leg de dwarslatten zonder bovenste gleuven, en met KEWLOX logo, aan de kant. Deze gebruik je om het bovenste kader van het meubel te monteren en/of bij open vakken (zie p. 31).

EN

Keep the crosspieces without top grooves, and marked with a KEWLOX logo, separate. These are used for the top frame of the cabinet and/or for open cabinets (see p. 31).

03.

IDENTIFIER LES ÉLÉMENTS DE LA STRUCTURE DE ONDERDELEN VAN DE STRUCTUUR HERKENNEN IDENTIFY THE PARTS OF THE STRUCTURE

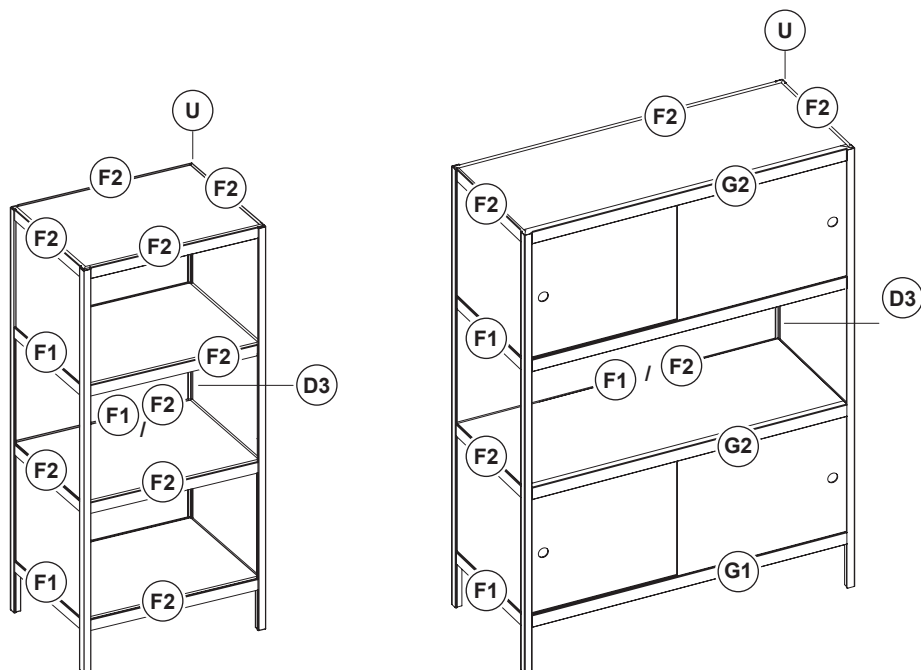

Meuble avec largeur ≤ 52 cm (sans porte)
Meubel met breedte ≤ 52 cm (zonder deuren)
Cabinet width ≤ 52 cm (without door)

Meuble avec largeur ≥ 62 cm
Meubel met breedte ≥ 62 cm
Cabinet width ≥ 62 cm

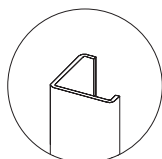

U
Cornière
Hoekprofiel
Corner profile

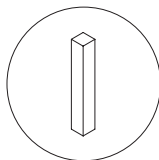

D
Pied fixe*
Vaste poot*
Fixed foot*

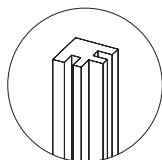

D3
Tasseau
Afstandstuk
Distance piece

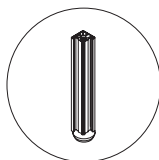

TA
Pied réglable*
Verstelbare poot*
Adjustable foot*

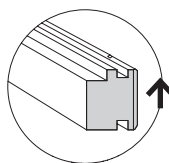
**F1**

Fine traverse avec 1 rainure supérieure pour accueillir les côtés et dos.

Fijne dwarslat met 1 groef aan de bovenkant voor zijkanten en rug.

Narrow crosspiece with 1 top groove to accommodate side and back panels.

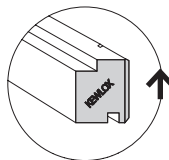
**F2**

Fine traverse sans rainure supérieure pour un casier ouvert et/ou le dernier étage du meuble.

Fijne dwarslat zonder groef aan de bovenkant voor een open kastlaag en/of de bovenste laag.

Narrow crosspiece without top groove for an open layer and/or top layer of the cabinet.

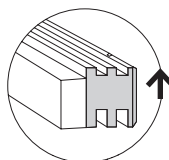
**G1**

Grosse traverse avec 2 rainures supérieures pour accueillir les portes.

Brede dwarslat met 2 groeven aan de bovenkant voor de deuren.

Wide crosspiece with 2 top grooves to accommodate the door panels.

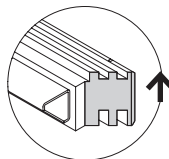
**G1R**

G1 renforcée. Standard en 110 et 120 cm de large et également en dessous des portes de penderie miroir

Versterkte G1. Standaard versie bij 110 en 120 cm breedte en bij spiegeldeuren voor kleerkasten.

Reinforced G1. Standard version for 110 and 120 cm width and for mirrored doors for wardrobes.

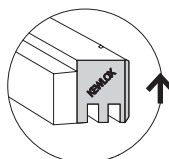
**G2**

Grosse traverse sans rainures supérieures pour un casier ouvert et/ou le dernier étage du meuble.

Brede dwarslat zonder groef aan de bovenkant voor een open kastlaag en/of de bovenste laag.

Wide crosspiece without top groove for an open layer and/or top layer of the cabinet.

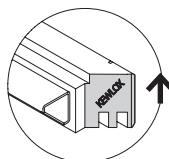
**G2R**

G2 renforcée. Standard en 110 et 120 cm de large.

Versterkte G2. Standaard versie bij 110 en 120 cm breedte.

Reinforced G2. Standard version for 110 and 120 cm width.

04.

IDENTIFIER LE TYPE DE SUPPORT OU DE FIXATION DU MEUBLE

HET ONDERSTEUNINGS- OF BEVESTIGINGSSYSTEEM
HERKENNEN

IDENTIFY THE SUPPORT OR MOUNTING SYSTEM

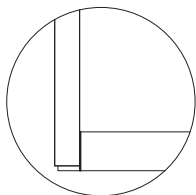
**Meuble
sans pieds**

Aller à la page 10

**Meubel
zonder poten**

Ga naar pagina 10

**Cabinet
without feet**

Go to page 10

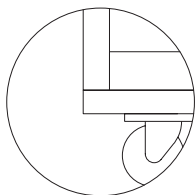
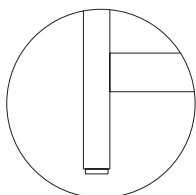
**Meuble
sur base à roulettes**Aller à la page 10 et
à la page 66**Meubel
op wieltjes**Ga naar pagina 10
en pagina 66**Cabinet
on castor base**Go to page 10
and page 66**Meuble
avec pieds fixes**

Aller à la page 12

**Meubel
met vaste poten**

Ga naar pagina 12

**Cabinet
with fixed foot**

Go to page 12

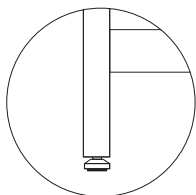
**Meuble avec
pieds réglables**

Aller à la page 14

**Meubel met
verstelbare poten**

Ga naar pagina 14

**Cabinet with
adjustable foot**

Go to page 14

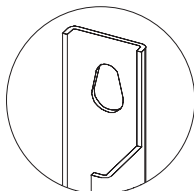

**Meuble
suspendu
par les cornières**

Aller à la page 40

**Hangend
meubel d.m.v.
hoekprofielen**

Ga naar pagina 40

**Hanging cabinet
using the corner
profiles**

Go to page 40

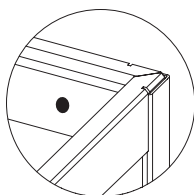

**Meuble
suspendu
par les traverses**

Aller à la page 43

**Hangend
meubel d.m.v.
dwarslatten**

Ga naar pagina 43

**Hanging
cabinet using
the crosspieces**

Go to page 43

05.

PARAFFINER LES ONGLETS DES TRAVERSESES

**UITEINDES VAN DE DWARLATTEN INSMEREN
MET PARAFFINE**

WAX THE ENDS OF THE CROSSPIECES

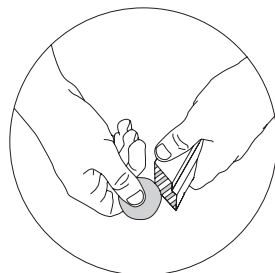
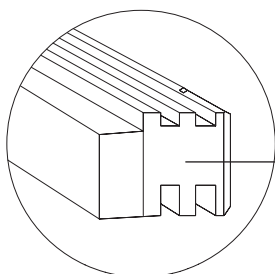

06^a

MONTER LA PREMIÈRE CEINTURE: MEUBLE SANS PIEDS DE EERSTE LAAG MONTEREN: MEUBEL ZONDER POTEN ASSEMBLY OF FIRST LAYER: CABINET WITHOUT FEET

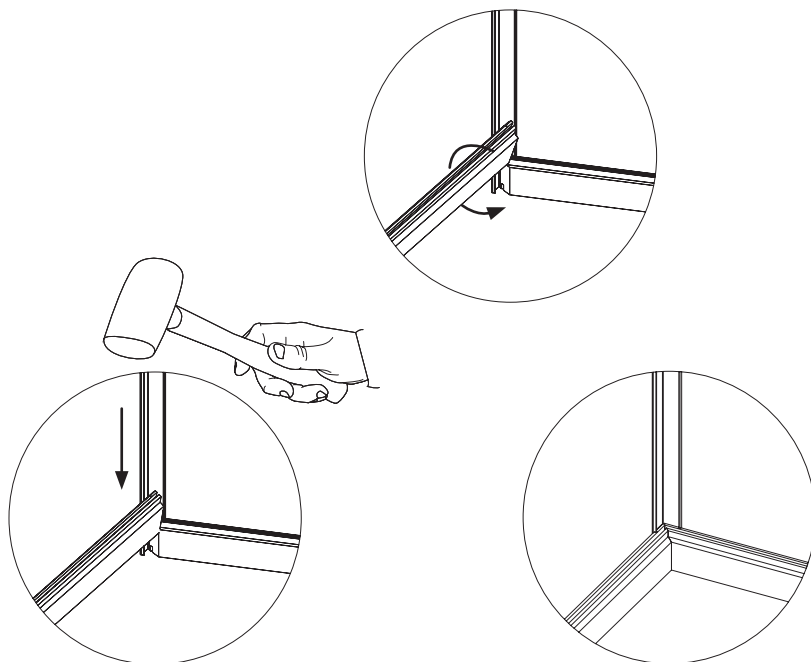

FR

Insérer les traverses dans les cornières, en veillant à positionner la bonne face des traverses vers le haut. Il est normal de rencontrer une certaine résistance et de devoir taper avec un maillet pour faire descendre les pièces. Laisser les traverses dépasser de 1 mm pour éviter que les cornières ne griffent le sol.

NL

Voeg de dwarslatten in de hoekprofielen. Let op dat je de dwarslatten in de juiste richting plaatst, met de goede kant naar boven. Het is normaal dat je weerstand voelt en kracht moet uitoefenen. Gebruik een rubberen of houten hamer om de dwarslatten in de hoekprofielen te plaatsen. Laat de dwarslatten een millimeter uitsteken zodat de hoekprofielen de vloer niet beschadigen.

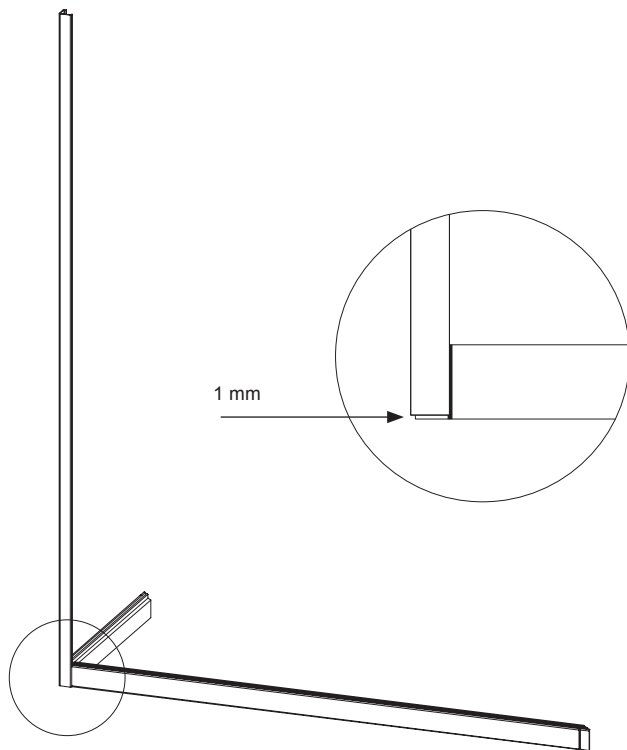

EN

Put the crosspieces into the corner profiles. Make sure to place the crosspieces with the correct side facing up. It is perfectly normal that you experience a level of resistance when inserting the crosspieces into the corner profiles. Use a mallet to push them downwards. Let the crosspiece stick out about 1 mm to prevent the corner profiles scratching the floor.

06^b

MONTER PREMIÈRE CEINTURE: MEUBLE AVEC PIEDS FIXES

DE EERSTE LAAG MONTEREN: MEUBEL MET VASTE POTEN

ASSEMBLY OF FIRST LAYER: CABINET WITH FIXED FEET

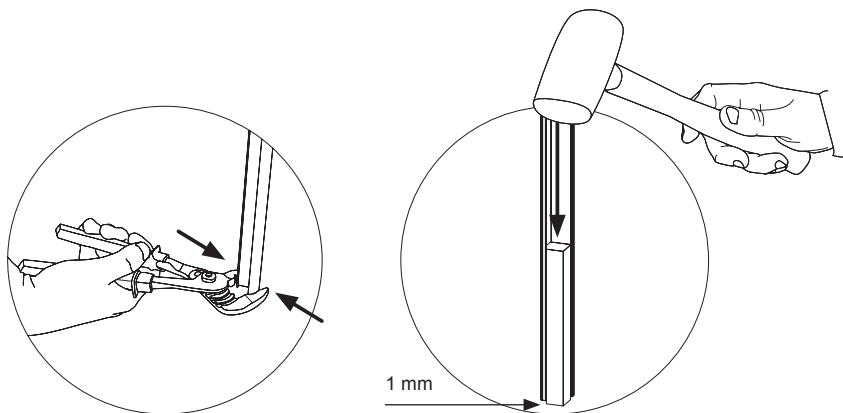

FR

Pincer légèrement le bas de chaque cornière en la protégeant avec un linge. Le serrage empêche les pieds de descendre lorsqu'on soulèvera le meuble. Insérer les pieds en les laissant dépasser de 1 mm pour éviter que les cornières ne griffent le sol.

NL

Knijp de onderkant van de hoekprofielen lichtjes toe met een tang. Bescherm het profiel met een doek om het niet te beschadigen. Het toeknijpen zorgt ervoor dat de pootjes blijven zitten wanneer je het meubel opheft. Laat ongeveer 1 mm van de houten poten uitsteken zodat de hoekprofielen de vloer niet beschadigen.

EN

Slightly pinch the bottom of each corner profile, protecting it with a cloth. Pinching prevents the feet from dropping when the furniture is lifted. Insert the legs, leaving a 1 mm protrusion to prevent the corner profiles from scratching the floor.

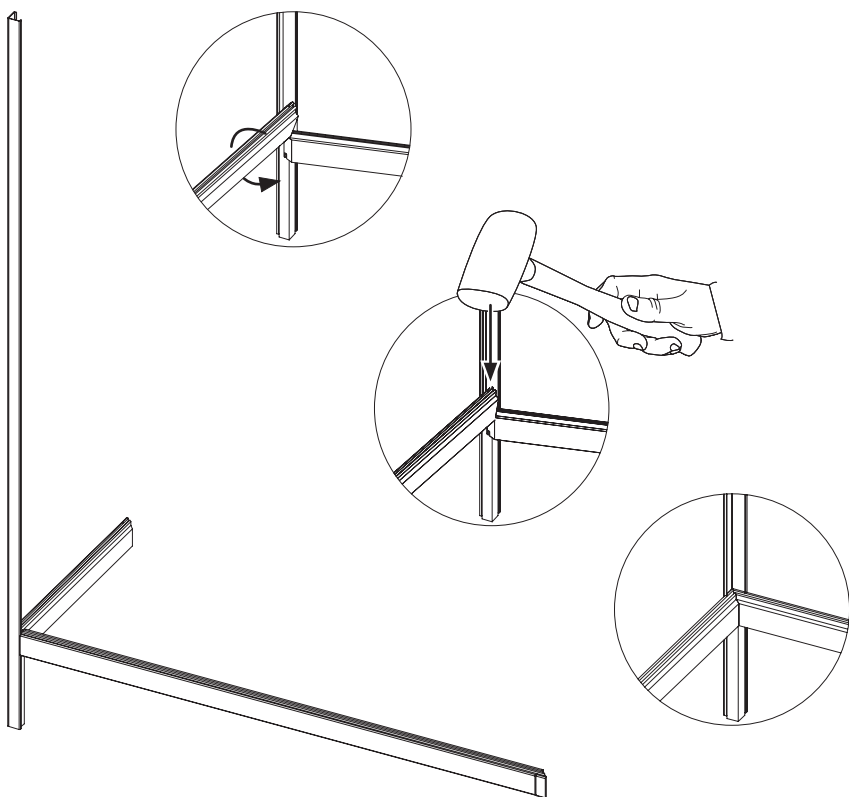

FR

Insérer les traverses dans les cornières, en veillant à positionner la bonne face des traverses vers le haut. Il est normal de rencontrer une certaine résistance et de devoir taper avec un maillet pour faire descendre les pièces.

NL

Voeg de dwarslatten in de hoekprofielen. Let op dat je de dwarslatten in de juiste richting plaatst, met de goede kant naar boven. Het is normaal dat je een beetje weerstand voelt. Gebruik een houten hamer om de dwarslatten in de profielen te krijgen.

EN

Put the crosspieces into the corner profiles. Make sure to put the crosspieces correctly, with the right side facing up. It is perfectly normal that you experience a level of resistance when inserting the rails into the corner profiles. Use a mallet to push them downwards.

06^c

MONTER LA PREMIÈRE CEINTURE: MEUBLE AVEC PIEDS REGLABLES

DE EERSTE LAAG MONTEREN: MEUBEL MET VERSTELBARE POTEN

ASSEMBLY OF FIRST LAYER: CABINET WITH ADJUSTABLE FEET

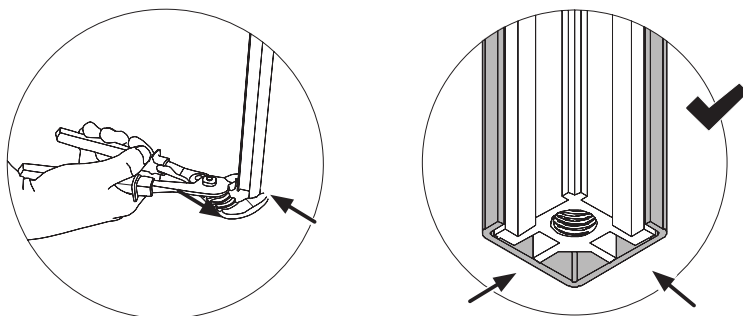

FR Pincer légèrement le bas de chaque cornière en la protégeant avec un linge. Le serrage empêche les pieds de descendre lorsqu'on soulèvera le meuble. Insérer les pieds dans les cornières en positionnant les ailettes dans le sens indiqué sur le schéma. Bien veiller à diriger la partie filetée vers le bas et l'aligner sur le bas de la cornière. Attention : les patins de réglage seront à visser quand le meuble sera entièrement monté; protéger le sol en attendant cette étape.

NL Knijp de onderkant van de hoekprofielen lichtjes toe. Bescherm het profiel met een doek om het niet te beschadigen. Hierdoor voorkom je dat de poten kunnen vallen wanneer het meubel wordt opgetild. Plaats de poten in de richting zoals aangegeven op de afbeelding. Zorg ervoor dat de schroef naar beneden wijst en lijn het uit met de onderkant van het hoekprofiel. Let op: de stelschroeven moeten worden vastgeschroefd wanneer het meubel volledig gemonteerd is, bescherm tot dan de vloer.

EN Slightly pinch the bottom of each corner profile, protecting it with a cloth. Pinching prevents the feet from dropping when the furniture is lifted. Insert the feet into the corner profiles, positioning the wings in the direction shown on the image. Make sure that the threaded part is looking downwards and is aligned with the bottom of the profile. Warning: the adjustable pads should be screwed in when the cabinet is fully assembled. Protect the floor until this stage.

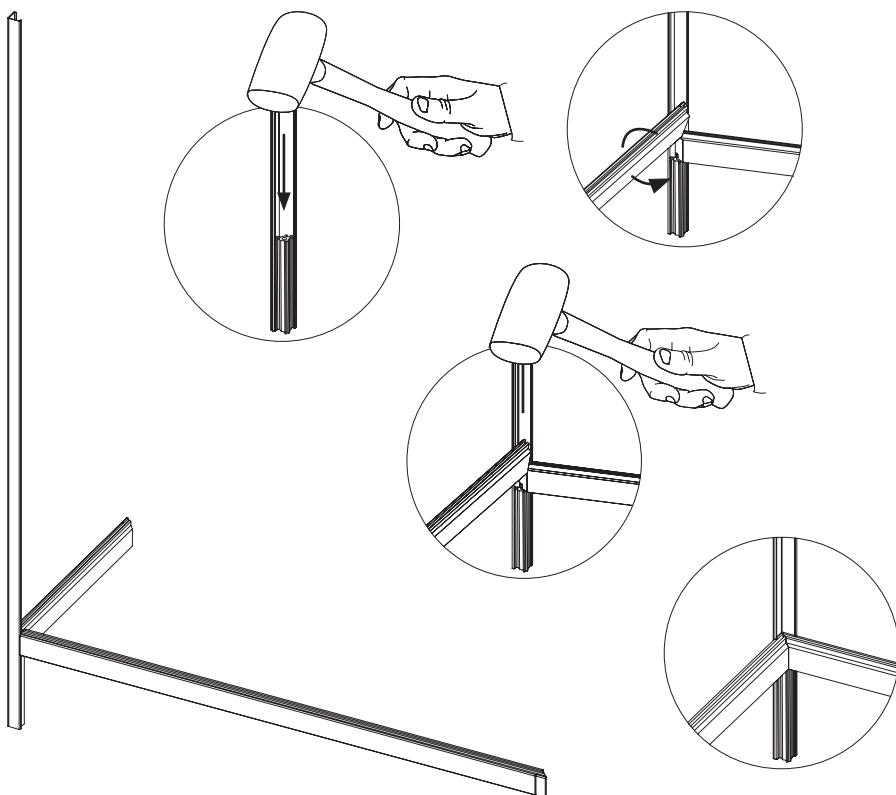

FR

Insérer les traverses dans les cornières, en veillant à positionner la bonne face des traverses vers le haut. Il est normal de rencontrer une certaine résistance et de devoir taper avec un maillet pour faire descendre les pièces.

NL

Voeg de dwarslatten in de hoekprofielen. Let op dat je de dwarslatten in de juiste richting plaatst, met de goede kant naar boven. Het is normaal dat je een beetje weerstand voelt. Gebruik een houten hamer om de dwarslatten in de profielen te krijgen.

EN

Put the crosspieces into the corner profiles. Make sure to put the crosspieces correctly, with the right side facing up. It is perfectly normal that you experience a level of resistance when inserting the rails into the corner profiles. Use a mallet to push them downwards.

07.

CONTINUER LA PREMIÈRE CEINTURE
HET ONDERSTE KADER AFWERKEN
CONTINUE WITH THE BASE FRAME

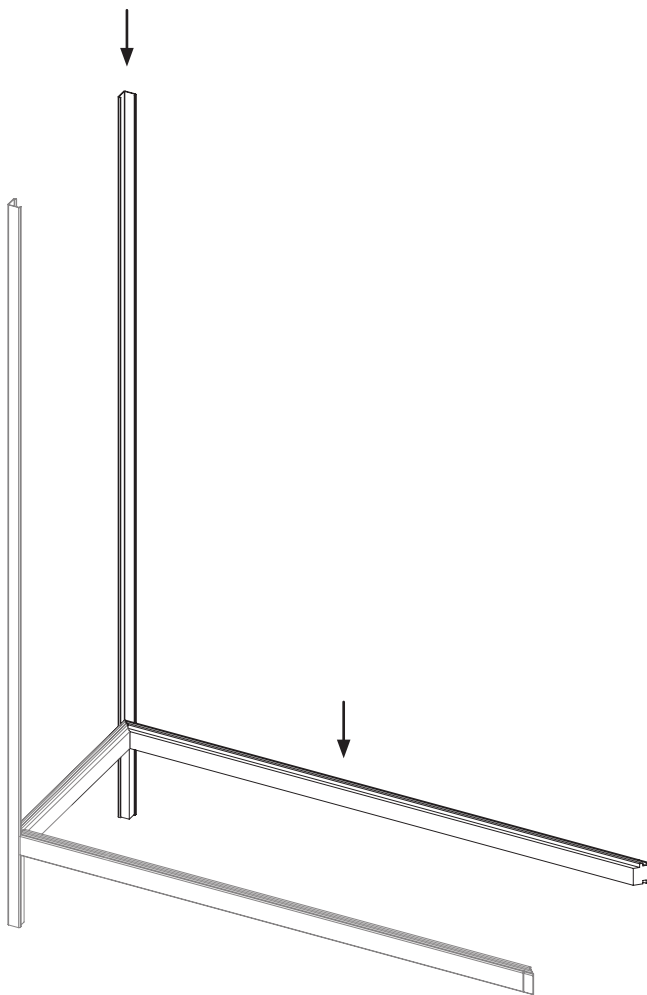

08.

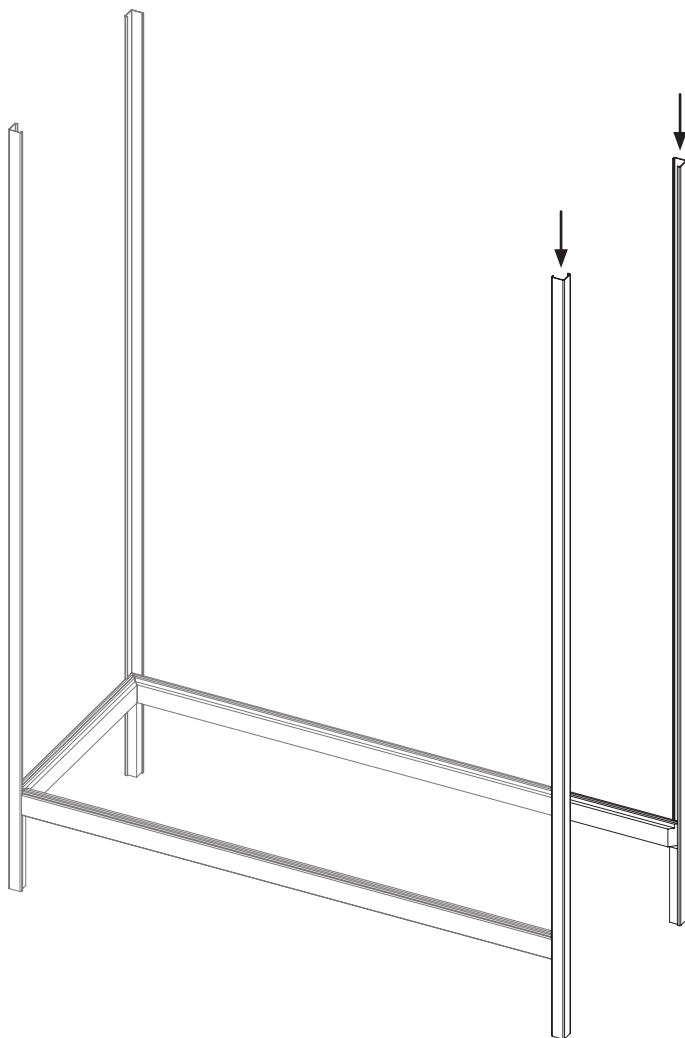

09.

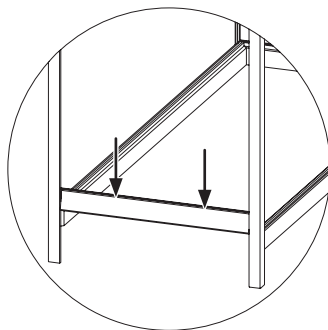
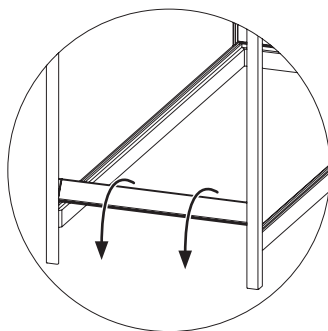
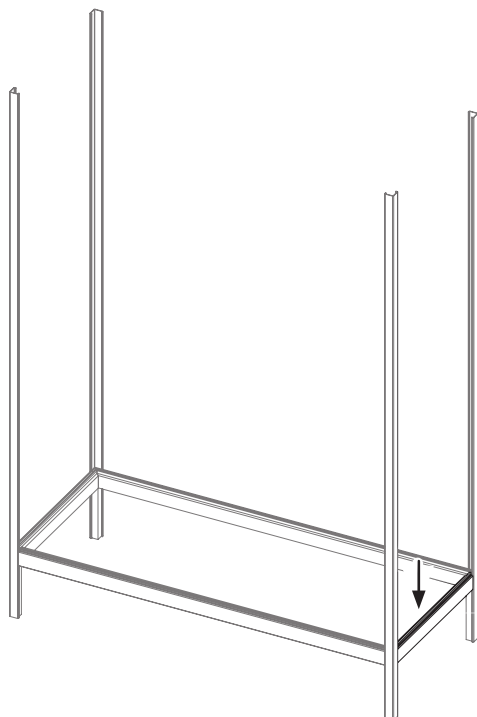

FR

Insérer la dernière traverse simultanément dans les deux cornières. Taper alternativement sur les 2 extrémités de la traverse pour la maintenir parallèle au sol pendant qu'elle descend.

NL

Steek de uiteinden van de laatste dwarslat tegelijk in de twee hoekprofielen. Hierbij moet de dwarslat zo parallel mogelijk tot de grond worden gehouden.

EN

Insert the last crosspiece into the two corner profiles. The crosspiece should remain parallel to the floor during this process.

10.

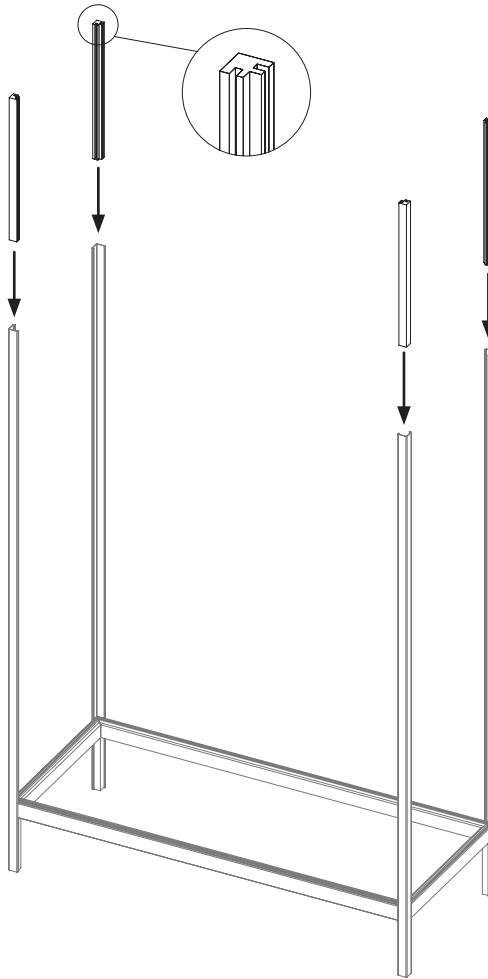

FR

Faire glisser les tasseaux dans les cornières de telle sorte que les rainures soient visibles. La hauteur du tasseau correspond à la hauteur du casier correspondant.

NL

Steek de afstandstukken in de hoekprofielen zodat de gleuven van de afstandstukken zichtbaar zijn. De hoogte van het afstandstuk komt overeen met de hoogte van het vak.

EN

Insert the distance pieces into the corner profiles and make sure the grooves are visible. The height of the distance pieces corresponds to the height of the compartments.

11.

INSÉRER LES CÔTÉS ET DOS ZIJWANDEN EN RUG INVOEGEN INSERT SIDE PANELS AND BACK PANEL

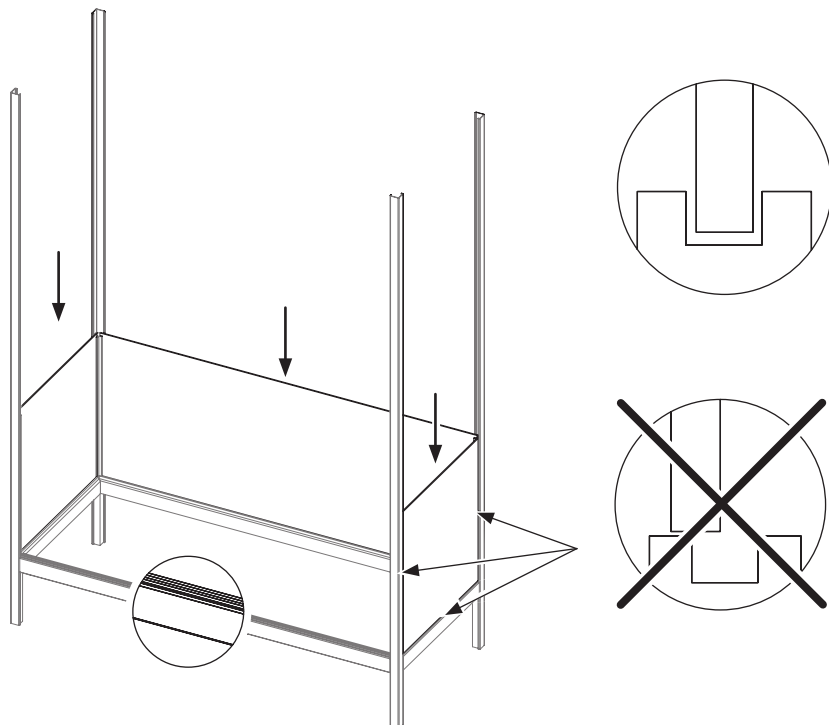

FR

Insérer les côtés et dos dans les tasseaux jusqu'à ce qu'ils s'encastront à fond dans les rainures des traverses et qu'ils soient tous au même niveau. Si vous ne réussissez pas à effectuer cette étape, reprendre les étapes précédentes.

NL

Steek de zijwanden en het rugpaneel in de gleuven van de afstandstukken, zodat ze in de gleuven van de dwarslatten passen. Controleer of alle panelen tot helemaal op de bodem in de groef zakken. De zijwanden en rug moeten op dezelfde hoogte zitten. Als dit niet lukt, kijk dan of je geen fout maakte bij één van de vorige stappen en begin opnieuw.

EN

Insert the side panels and doors into the distance pieces. Make sure they fit nicely in the grooves of the crosspieces. The side and back panels should have the same height. If you encounter difficulties with this step, go back to the previous steps and verify they were correctly executed.

12.

INSÉRER LE PREMIER PLATEAU DE ONDERSTE LEGPLANK PLAATSEN INSERT THE FIRST SHELF

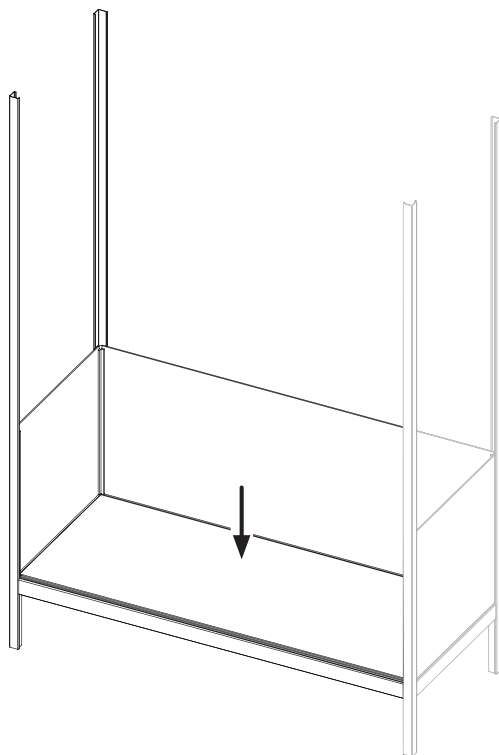

FR

Insérer le premier plateau pour vous assurer que le meuble est d'équerre. Si le plateau ne s'insère pas, il faut d'abord s'assurer que les traverses sont bien placées et si malgré tout le plateau a des difficultés à s'insérer on peut taper la traverse avec un maillet pour écarter légèrement la ceinture.

NL

Plaats de eerste legplank in het frame om er zeker van te zijn dat je meubel goed in elkaar steekt. Als de legplank niet past, controleer dan eerst of de dwarsstukken goed geplaatst zijn. Als de legplank dan nog niet goed past, kan je met een houten of rubberen hamer enkele tikken geven op de dwarslat om de oppervlakte wat groter te maken.

EN

Insert the first shelf and make sure the cabinet is leveled. If the shelf does not fit properly, check whether the crosspieces have been placed correctly. If it still does not fit, you could gently tap on the crosspieces with a mallet to enlarge the space.

13.

ASSEMBLER LA DEUXIÈME CEINTURE HET TWEEDE KADER MONTEREN ASSEMBLE THE SECOND FRAME

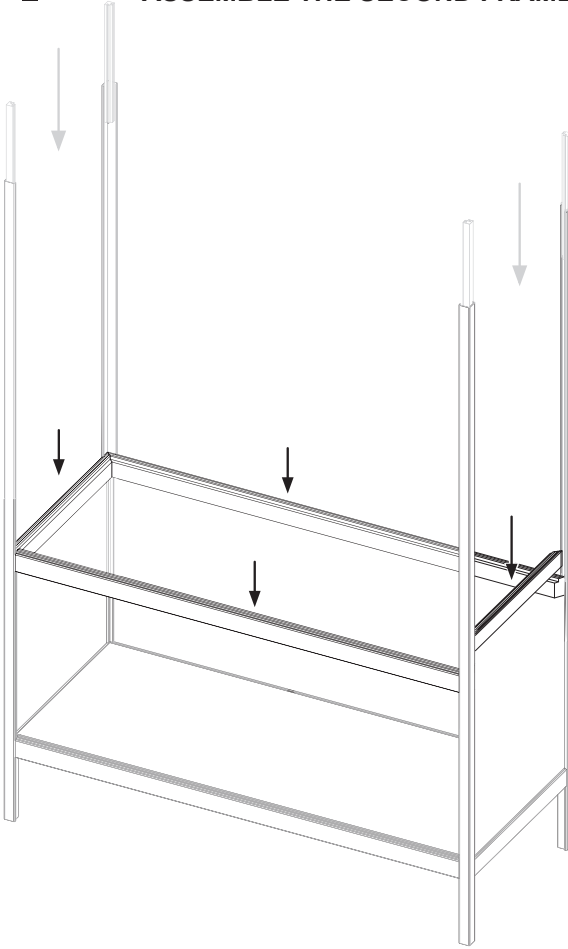

FR Monter la deuxième ceinture suivant la même méthode précédemment expliquée. Si le meuble ne comporte qu'un seul casier passer directement à l'étape 16 page 26.

NL Ga voor de montage van het tweede kader te werk zoals voor het eerste kader. Als je meubel maar één vak heeft, ga dan direct naar stap 16 op pagina 26.

EN Assemble the second frame using the same method as the base frame. If your cabinet has only one compartment, skip to step 16 on page 26.

14.

INSÉRER LES CÔTES ET DOS
ZIJWANDEN EN RUG INVVOEGEN
INSERT SIDE PANELS AND BACK PANEL

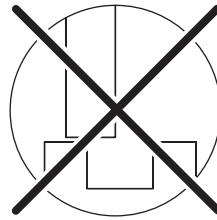
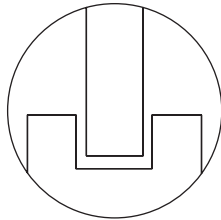
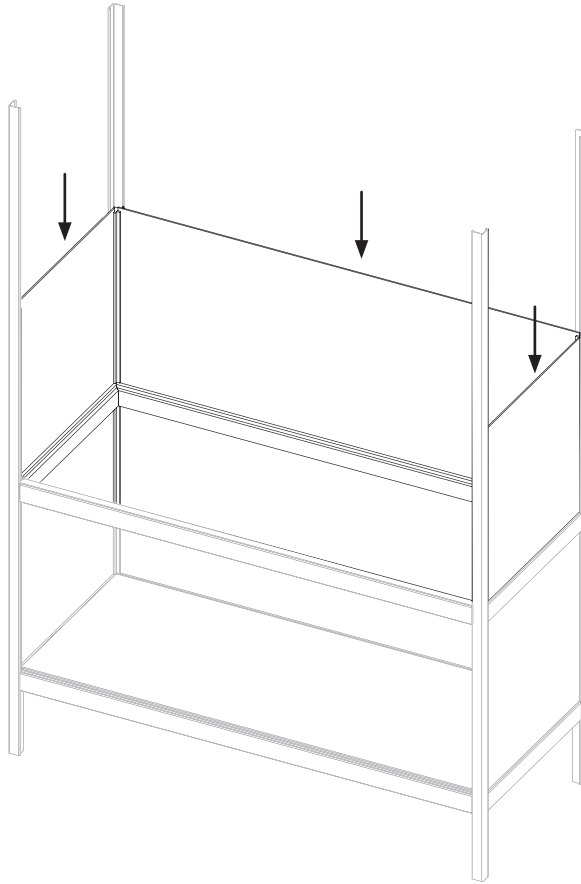

15^a

HAUTEUR CASIER INFÉRIEUR À 27 CM
VAK KLEINER DAN 27 CM HOOG
HEIGHT OF COMPARTMENT LOWER THAN 27 CM

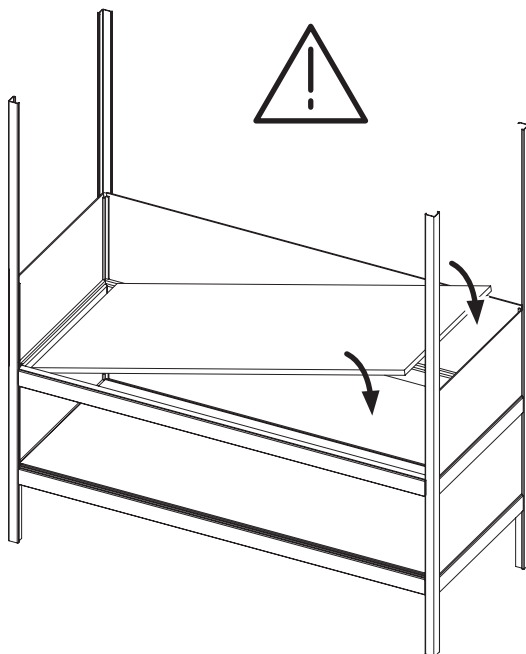

FR

Pour chaque casier dont la hauteur est inférieure à 27 cm, insérer le plateau avant d'assembler la ceinture suivante.

NL

Bij elk vak waarvan de hoogte minder dan 27 cm is, voeg je de legplank in voordat je aan de volgende laag begint.

EN

For each compartment lower than 27 cm: insert the shelf first, before starting on the next layer.

15^b

HAUTEUR CASIER À PARTIR DE 27 CM
VAK VANAF 27 CM HOOG
HEIGHT OF COMPARTMENT FROM 27 CM

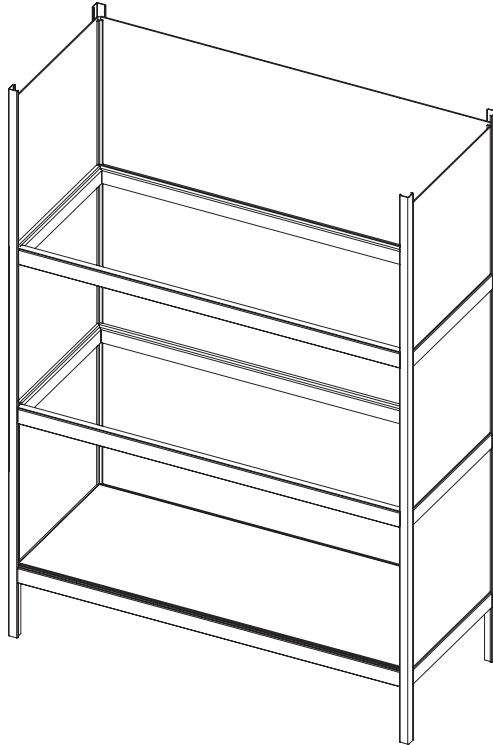

FR

Répéter les étapes 10 à 14 autant de fois que le meuble contient de casiers, à l'exception de l'étape 12 (plateaux).

NL

Herhaal stappen 10 t.e.m. 14 naargelang het aantal vakken je hebt, met uitzondering van stap 12 (legplanken).

EN

Repeat steps 10 through 14 for each compartment, except for step 12 (shelves).

16.

ASSEMBLER LA DERNIÈRE CEINTURE HET LAATSTE KADER MONTEREN ASSEMBLE THE LAST FRAME

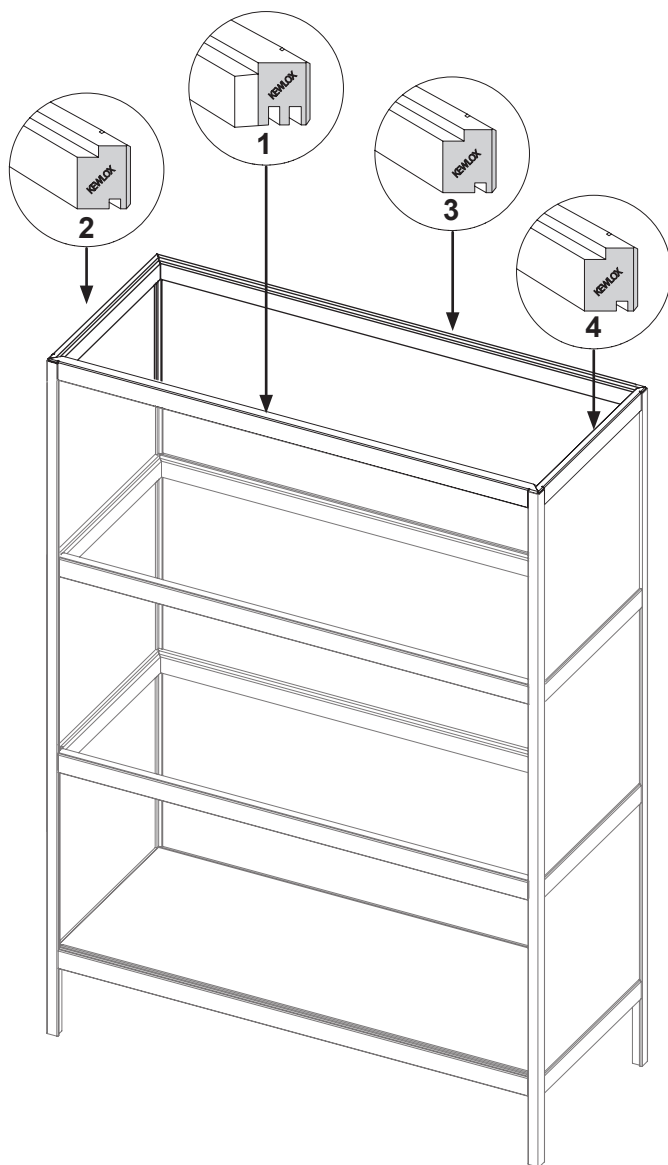

17.

PLACER VOTRE MEUBLE
HET MEUBEL PLAATSEN
PUT THE CABINET IN PLACE



18.

METTRE LE MEUBLE À NIVEAU HET MEUBEL PAS ZETTEN LEVEL THE CABINET

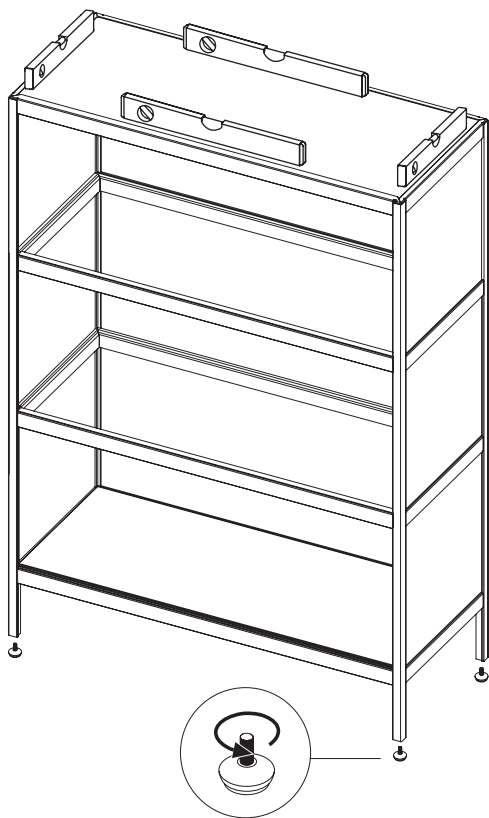

FR

Meuble sans pieds: utiliser les disques fournis pour combler les inégalités éventuelles du sol.
Meuble avec pieds réglables: Visser les patins de réglage puis régler chaque pied individuellement.

NL

Meubel zonder poten: gebruik de geleverde schijfjes om eventuele ongelijkheden in de vloer uit te effenen. Meubel met verstelbare poten: draai de stelschroeven aan en zet het meubel waterpas.

EN

Cabinet without feet: use the delivered screw-on feet to level out possible height differences of the floor. Cabinet with adjustable feet: screw the levelling feet and adjust each foot.

19.

INSÉRER LES PLATEAUX DE LEGPLANKEN PLAATSEN INSERT THE SHELVES

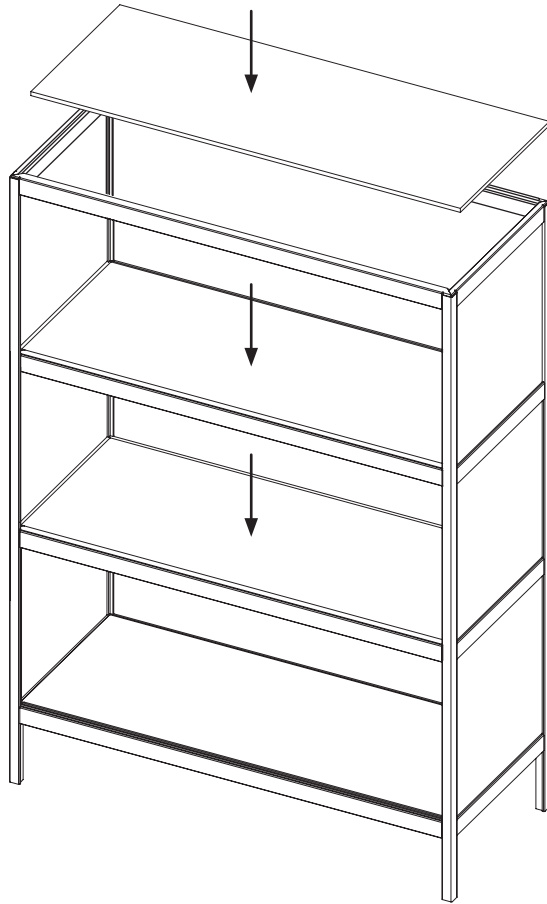

FR

Insérer les plateaux dans chaque casier, ainsi que les éventuels accessoires (page 46).

NL

Plaats in elk vak een legplank en eventuele andere accessoires (pagina 46).

EN

Insert the shelves into the compartments and possible accessories (page 46).

20.

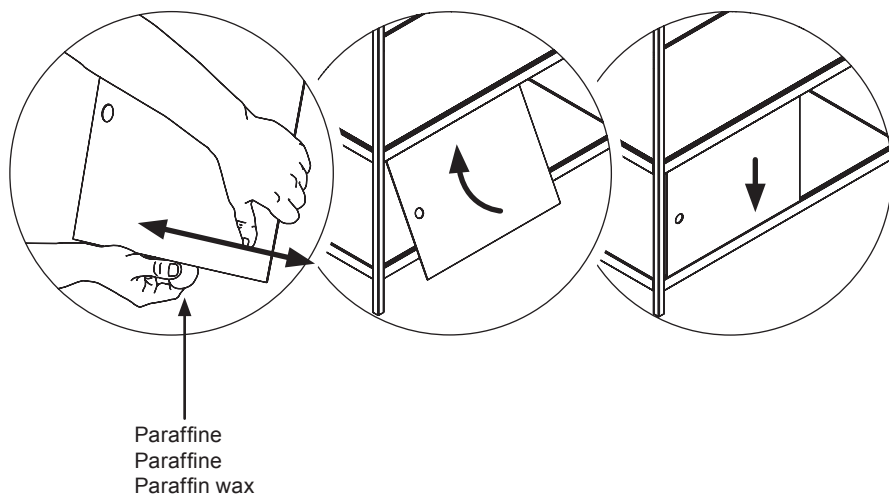
INSÉRER LES PORTES
DE DEUREN PLAATSEN
INSERT THE DOORS**FR**

Insérer les coupelles dans les portes. Paraffiner les tranches supérieures et inférieures des portes avec la paraffine fournie. Insérer les portes comme indiqué.

NL

Steek de dopjes in de deuren. Smeer de boven -en onderkanten van de deuren in met de bijgeleverde paraffine. Plaats de deuren in de gaten zoals op de tekening aangegeven.

EN

Insert de cups into the holes of the doors. Apply paraffin wax to the top and bottom of the doors. Insert the doors as shown on the drawing.

VARIANTE : CASIER OUVERT
VARIANT: OPEN VAK
VARIANT: OPEN COMPARTMENT

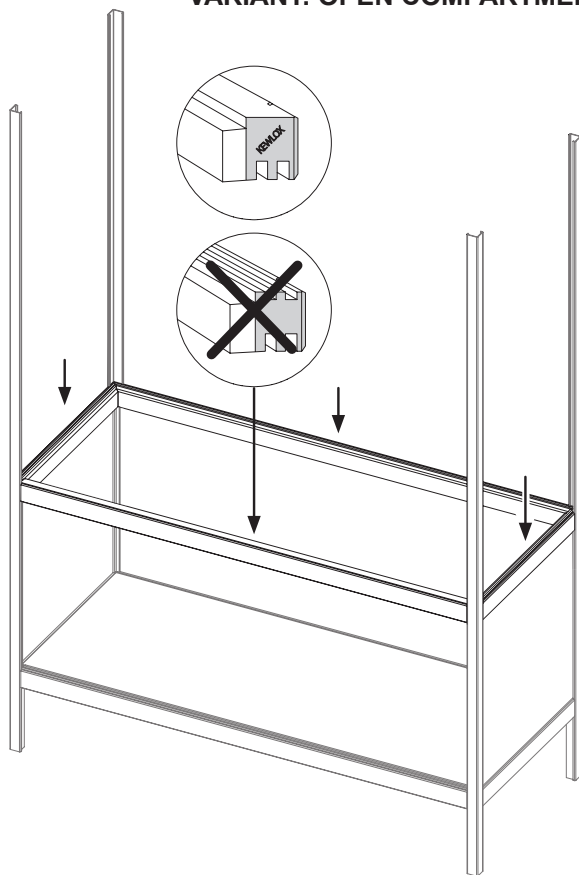

FR Pour les casiers sans portes (à l'exception des casiers avec tiroirs) ainsi que pour les côtés et dos sans panneaux, utiliser des traverses marquées du cachet KEWLOX. Le principe de montage reste le même.

NL Voor vakken zonder deuren (met uitzondering van vakken met lades) en voor zijpanelen en achterzijde zonder panelen, gebruik je steeds de dwarslatten gemarkeerd met KEWLOX stempel. Het principe van monteren blijft hetzelfde.

EN For compartments without doors (except compartments with drawer) and side and backs without panels, always use the crosspieces marked with a KEWLOX logo stamp. The assembly method remains the same.

VARIANTE : CASIER 4 PORTES
VARIANT: VAK MET 4 DEUREN
VARIANT: COMPARTMENT WITH 4 DOORS

FR Placer les 4 traverses à doubles rainures à l'avant et à l'arrière du casier afin de faire glisser les portes. Attention : les plateaux inférieur et supérieur de ce casier sont légèrement moins profonds que les autres plateaux.

NL Plaats de 4 dwarslatten met dubbele groeven aan de voor-en achterkant van het vak, zodat de deurtjes verschoven kunnen worden. Opgelet: de bovenste en onderste legplanken van dit vak zijn iets minder diep dan de andere legplanken.

EN Put the 4 crosspieces with a double groove at the front and back of the cabinet, so the doors can slide. Attention: the top and bottom shelves of this compartment are slightly more shallow than the others.

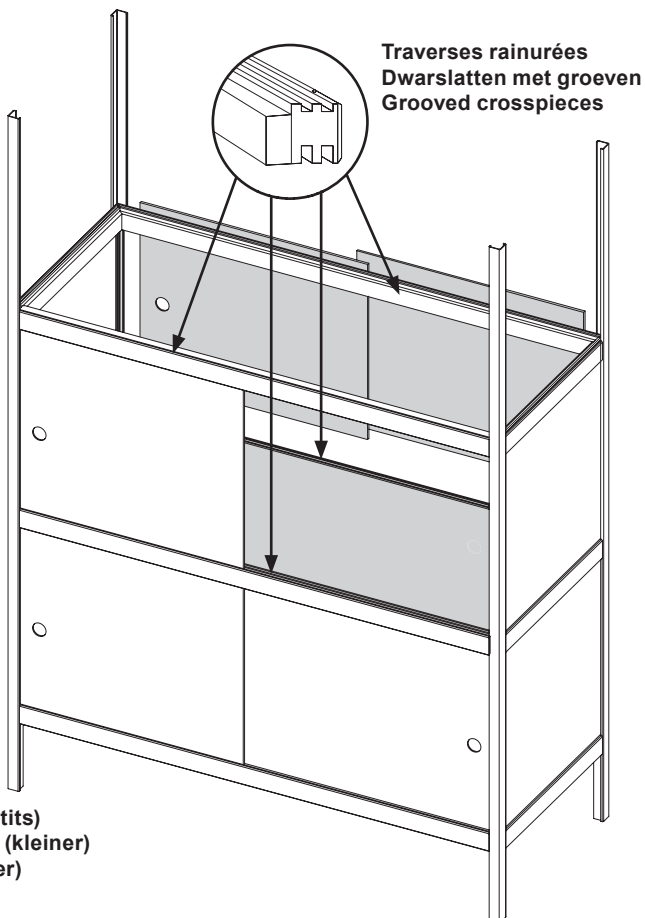

Plateaux calibrés (plus petits)
Gekalibreerde legplanken (kleiner)
Calibrated shelves (smaller)

VARIANTE : CASIER PENDERIE
VARIANT: HANGKAST
VARIANT: WARDROBE COMPARTMENT

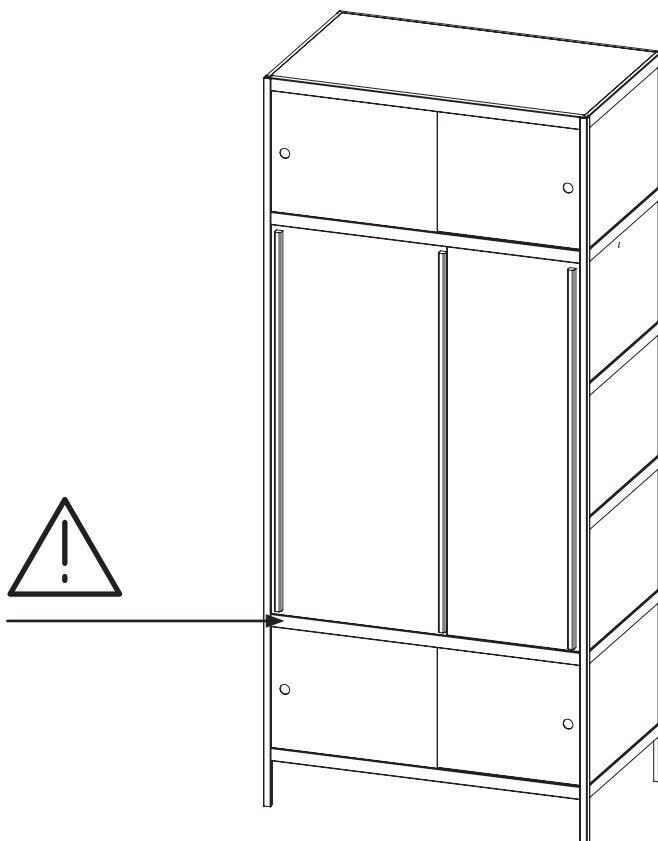

FR

Suivre les instructions de montage générales avant de commencer le montage du casier penderie. Attention : Toujours placer une traverse renforcée en dessous des portes de penderie en miroir (traverses renforcées: page 7 - G1R).

NL

Volg eerst de algemene montage-instructies en begin pas daarna met de montage van de hangkast. Opgelet: Plaats altijd een verstevigde dwarslat onder gespiegelde kleerkastdeuren (Verstevigde dwarslatten: pagina 7 - G1R).

EN

Follow the general assembly method before you start assembling the wardrobe compartment. Attention: Always put a reinforced crosspiece underneath mirrored wardrobe doors (Reinforced crosspieces: page 7 - G1R).

01.

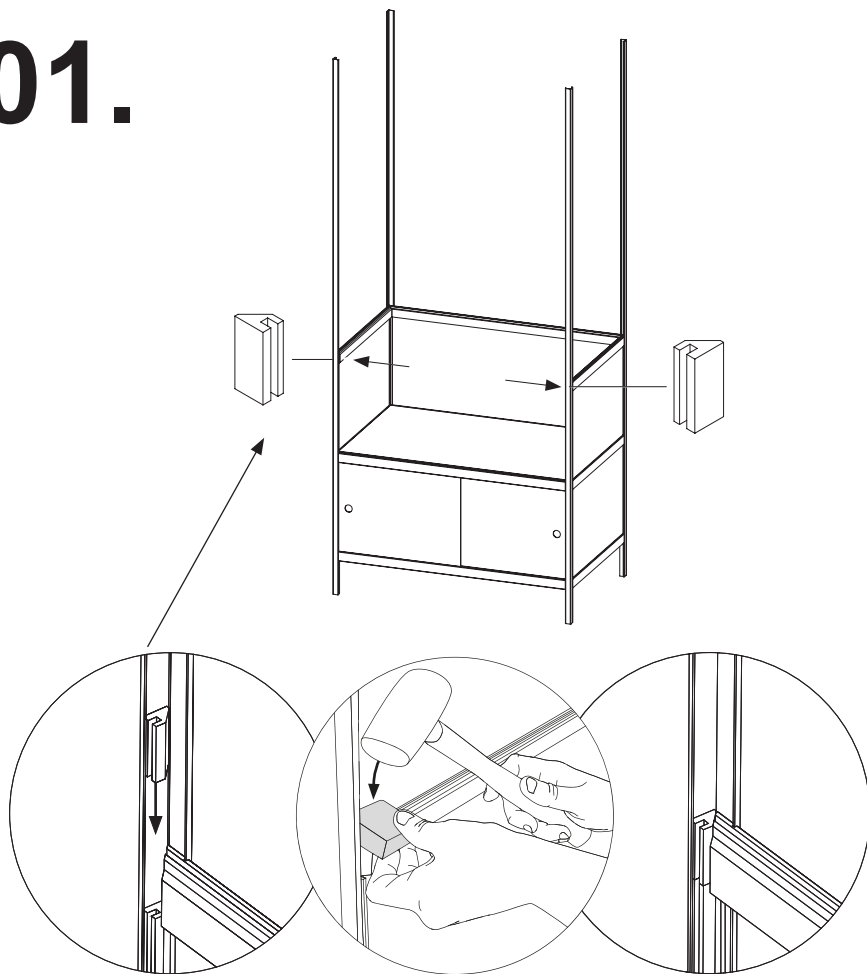

FR

Afin de constituer le casier penderie, remplacer 1 ou 2 traverses frontales (selon votre modèle de penderie) par les 2 ou 4 triangles de verrouillage fournis.

NL

Om het dubbelhoge vak te realiseren voor uw hang-gedeelte, vervang 1 of 2 van de voorste dwarslatten (afhankelijk van het model van je hangkast) door 2 of 4 bijgeleverde vergrendelingsdriehoekjes.

EN

To assemble the wardrobe compartment, replace 1 or 2 frontal crosspieces (according to the chosen model) by 2 or 4 interlock triangles (included in your parcel).

02^a

FR Tringle de penderie entre 2 casiers.

NL Kledingroede tussen 2 vakken.

EN Clothes rail in between 2 compartments.

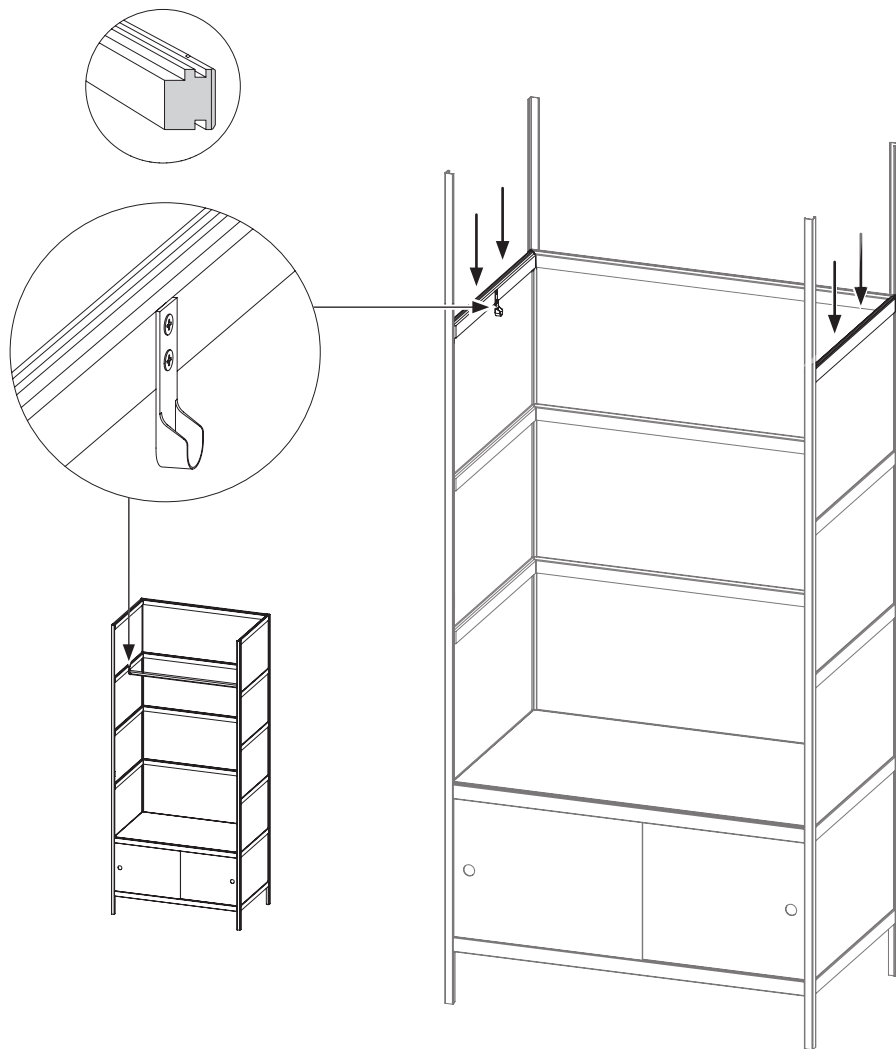

02^b

- FR** Tringle de penderie au niveau supérieur.
NL Kledingroede in het bovenste vak.
EN Clothes rail in between the upper compartment.

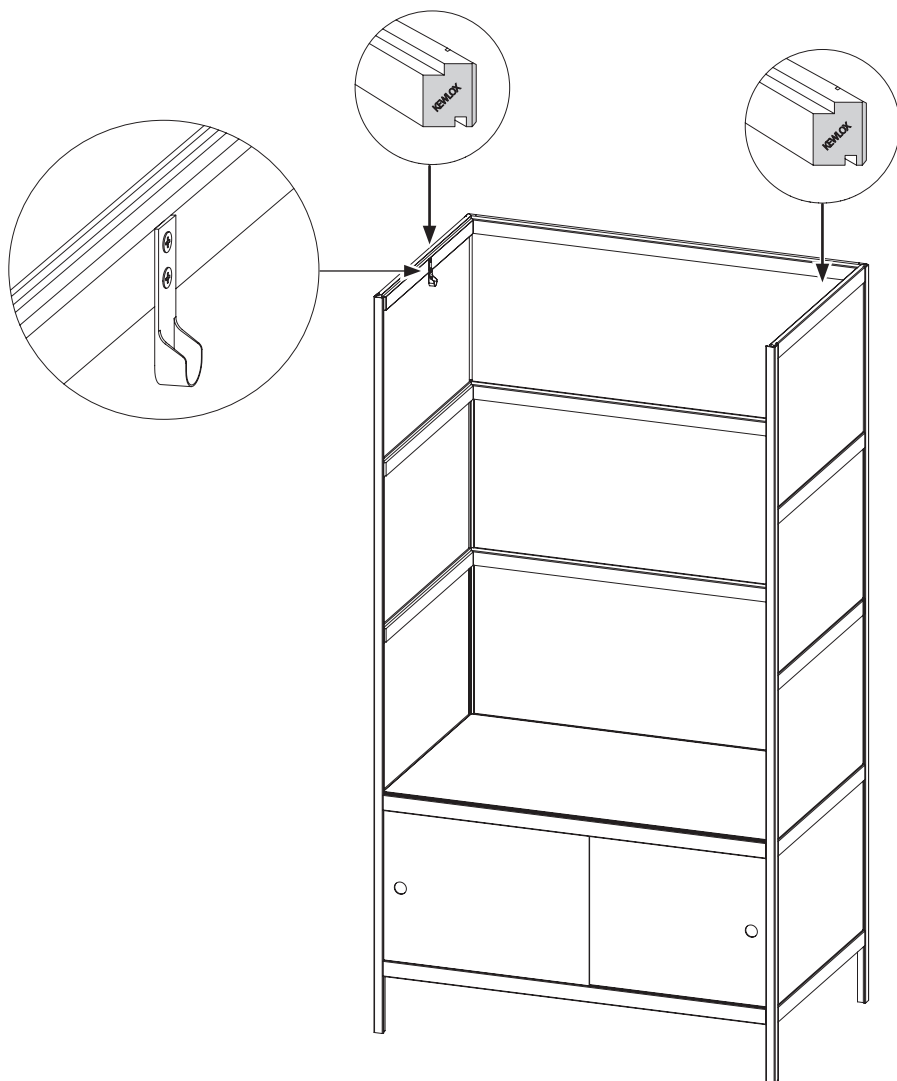

03.

FR Insérer la tringle dans les supports.

NL Steek de kledingroede in de steunen.

EN Insert the clothes rail into the brackets.

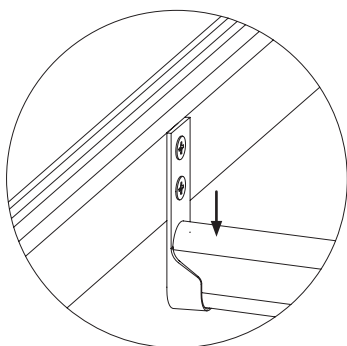
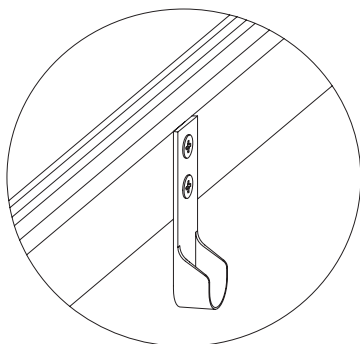

04.

FR

Il y a une porte de penderie avant et une porte de penderie arrière.

NL

Opgelet: de twee deuren van een kledingkast zijn verschillend.
Plaats de juiste deur voor- en achteraan.

EN

There are two wardrobe doors: one on the front and one at the back.

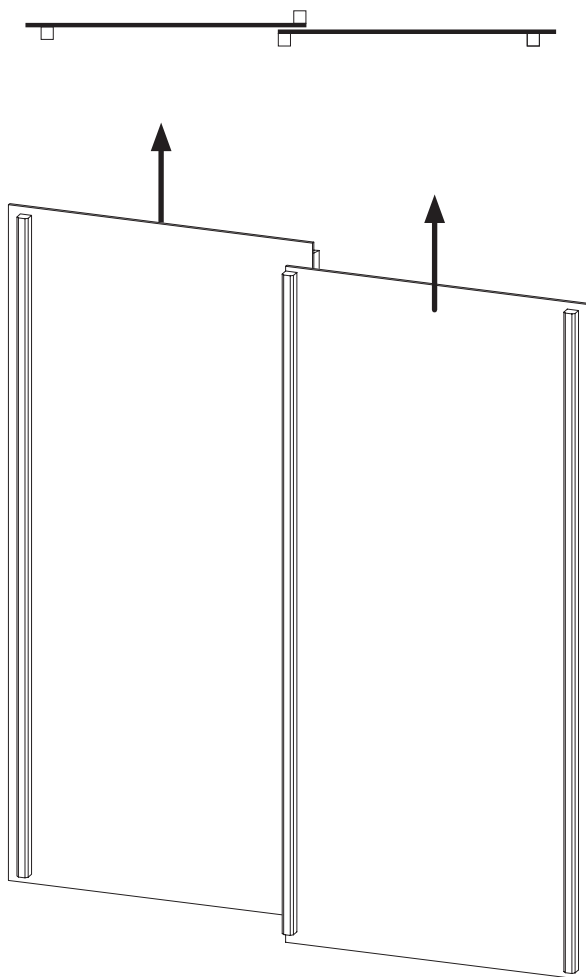

05.

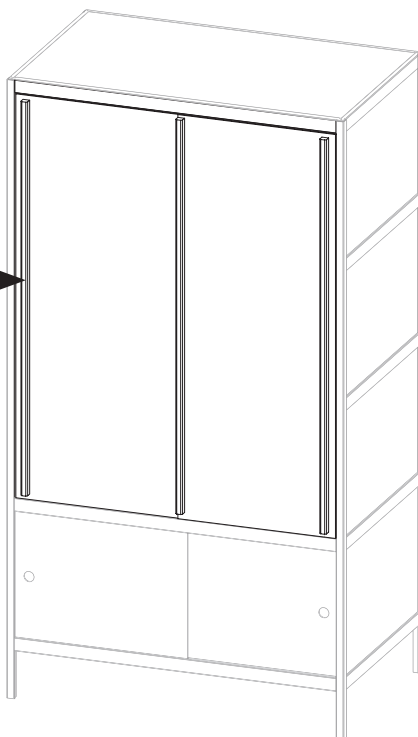
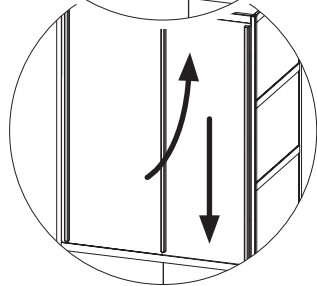
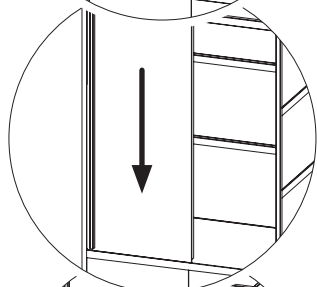
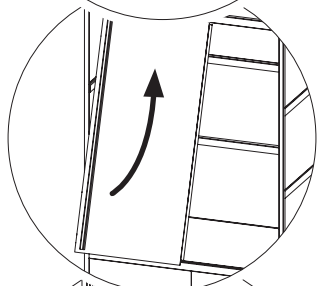
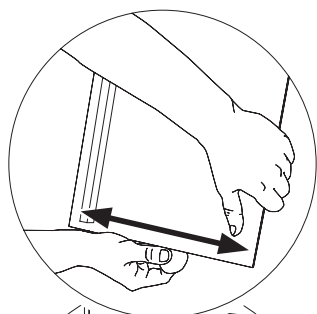

FR

Paraffiner les tranches supérieures et inférieures des portes avec la paraffine fournie.

Conseil : Pour ouvrir et fermer les portes de penderie, il est conseillé de tenir la latte en bois par sa partie inférieure.

NL

Smeer de onder -en bovenkanten van de deuren in met bijgeleverde paraffine. Tip: voor het openen en sluiten van de deuren van de kleerkast is het aangeraden het onderste deel van de houten lat te gebruiken.

EN

Apply paraffin wax to the top and bottom of the doors. Note: to open and close the wardrobe doors we advise holding the bottom part of the wooden bar attached to the doors.

VARIANTE : MEUBLE SUSPENDU PAR LES CORNIÈRES
VARIANT: HANGEND MEUBEL D.M.V. DE HOEKPROFIELEN
VARIANT: HANGING CABINET USING THE CORNER PROFILES

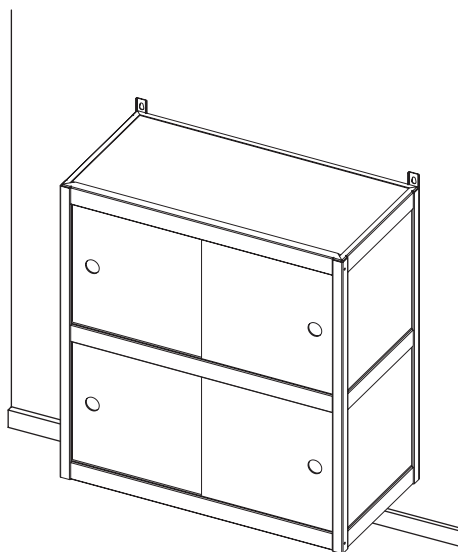

01.

TRIER LES CORNIÈRES DE HOEKPROFIELEN SORTEREN SORT THE CORNER PROFILES

FR

Trier les cornières : les frontales sont identiques, positionner les trous de vis sur les faces latérales du meuble. Les dorsales sont différentes et doivent être placées à gauche ou à droite en fonction du positionnement de la boutonnière de fixation murale.

Monter ensuite votre meuble suspendu en suivant les étapes 06a (page 10) jusqu'à 16.

NL

De hoekprofielen sorteren: de hoekprofielen voor de voorzijde zijn identiek. Plaats de schroefgaten aan de zijkanten van het meubel. De achterste hoekprofielen zijn verschillend, afhankelijk van hun positie links of rechts. Bepaal de positie van de achterste hoekprofielen zodat de uitsparing voor de ophanging bovenaan tegen het muurvlak terechtkomt. Zet vervolgens je wandmeubel in elkaar aan de hand van de instructies van stap 06a (pagina 10) tot 16.

EN

Sort the corner profiles: the two front corner profiles are identical. Position the screw holes on the sides of the unit. The back corner profiles are different and must be positioned on the left or right side depending on the position of the wall fixing buttonhole. The opening must face towards the wall. Then assemble the cabinet according to step 06a (page 10) to 16.

02. VISSER LES CORNIÈRE À LA STRUCTURE DE HOEKPROFIELEN VASTVIJZEN IN STRUCTUUR SCREW THE CORNER PROFILE INTO THE STRUCTURE

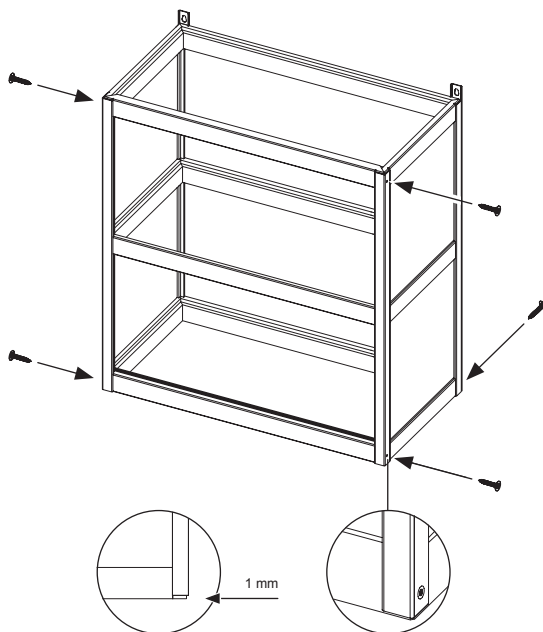

FR

Avant de fixer votre meuble au mur, fixer les cornières aux traverses à l'aide des vis fournies. Veuillez à ce que la tête de celles-ci ne dépasse pas.

NL

Maak eerst de hoekprofielen aan de dwarslatten vast met de bijgeleverde schroeven. Bevestig daarna pas je meubel aan de muur. Zorg ervoor dat de vijskoppen aan de zijkanten niet uitsteken.

EN

Attach the corner profiles to the crosspieces with screws (included in your parcel) before fixing your cabinet against the wall. Make sure the screw heads do not stick out.

03.

FIXER LE MEUBLE À VOTRE MUR HET MEUBEL AAN DE MUUR BEVESTIGEN FIX THE CABINET TO THE WALL

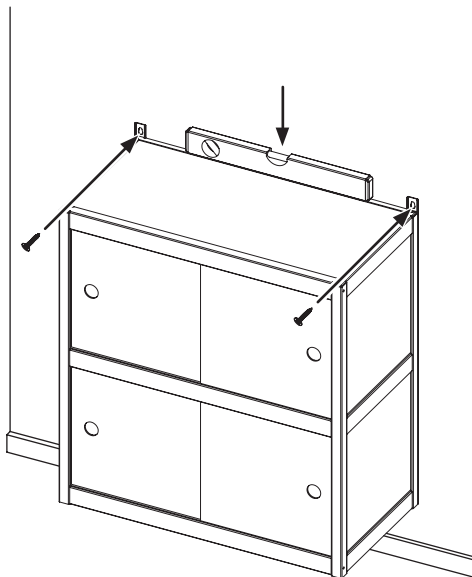

FR

Fixer votre meuble au mur avec le matériel adéquat (chevilles, vis...). Vérifier que l'ensemble est de niveau. Ensuite placer les portes et les plateaux (voir pages 29 et 30).

NL

Bevestig je meubel aan de muur met het juiste materiaal (schroeven en pluggen). Kijk na of het meubel pas hangt. Plaats pas daarna de deuren en legplanken (zie pagina's 29 en 30).

EN

Fix the cabinet to the wall using proper tools (plugs, screws ...). Check if the cabinets are level. Then insert the doors and shelves (see pages 29 and 30).

VARIANTE : MEUBLE SUSPENDU PAR LES TRAVERSES ARRIÈRES
VARIANT: HANGEND MEUBEL D.M.V. DE ACHTERSTE DWARSLATTEN
VARIANT: HANGING CABINET USING BACK CROSSPIECES

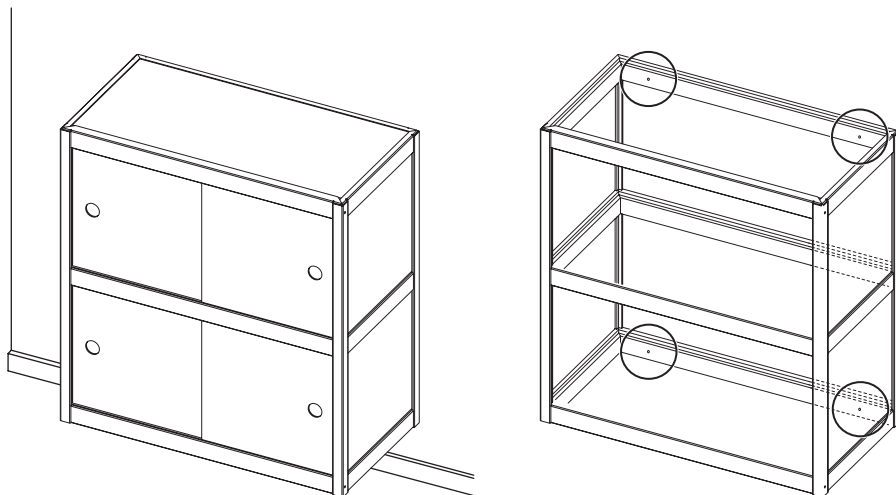

01.

IDENTIFIER LES TRAVERSES PERÇÉES

**DE DWARSLATTEN MET OPHANGGATEN
IDENTIFICEREN**

**IDENTIFY THE CROSSPIECES WITH SCREW
HOLES**

FR

Les traverses percées devront être placées comme suit : une en bas et l'autre en haut du meuble (traverse dite supérieure). Attention : consulter la page suivante avant de commencer le montage.

NL

De dwarlatten met ophanggaten moeten op de volgende manier geplaatst worden: een onderaan het meubel en de andere (de bovenlat) aan de bovenkant van het meubel. Let op: raadpleeg de volgende pagina voordat je aan de montage begint.

EN

Place the back crosspieces (with screw holes) as follows: one at the bottom and the other at the top level of the unit. Attention: consult the following page before starting assembly.

02.

IDENTIFIER LES CORNIÈRES DE HOEKPROFIELEN IDENTIFICEREN IDENTIFY THE CORNER PROFILES

FR

Pour les cornières frontales, positionner les trous des vis sur les faces latérales du meuble. Pour les cornières dorsales, positionner les trous sur la face arrière du meuble.

Monter ensuite votre meuble suspendu en suivant les étapes 06a (page 10) jusqu'à 16.

NL

Voor de voorste hoekprofielen plaats je de schroefgaten aan de zijkanten. Voor de achterste hoekprofielen plaats je de schroefgaten aan de achterzijde van het meubel.

Zet vervolgens je wandmeubel in elkaar aan de hand van de instructies van stap 06a (pagina 10) tot 16.

EN

For the frontal corner profiles, you place the screwholes on the side of the cabinet. For the back profiles, you place them towards the back of the cabinet. Make sure the heads of the screws do not stick out.

Then assemble the cabinet according to step 06a (pagina 10) to 16.

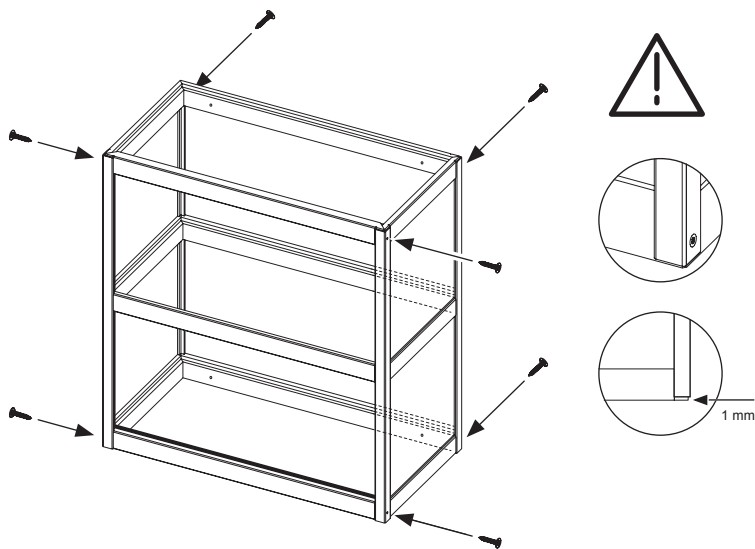

03.

VISSER LES CORNIÈRE À LA STRUCTURE DE HOEKPROFIELEN VASTVIJZEN IN STRUCTUUR SCREW THE CORNER PROFILES INTO THE STRUCTURE

FR Visser les cornières aux traverses. Veillez à ce que la tête de celles-ci ne dépasse pas.

NL Schroef de hoekprofielen in de dwarslatten. Let op de de kopjes van de schroeven niet uitsteken.

EN Screw the corner profiles into the crosspieces. Make sure the heads of the screws do not stick out.

04.

FIXER LE MEUBLE À VOTRE MUR HET MEUBEL AAN DE MUUR BEVESTIGEN FIX THE CABINET TO THE WALL

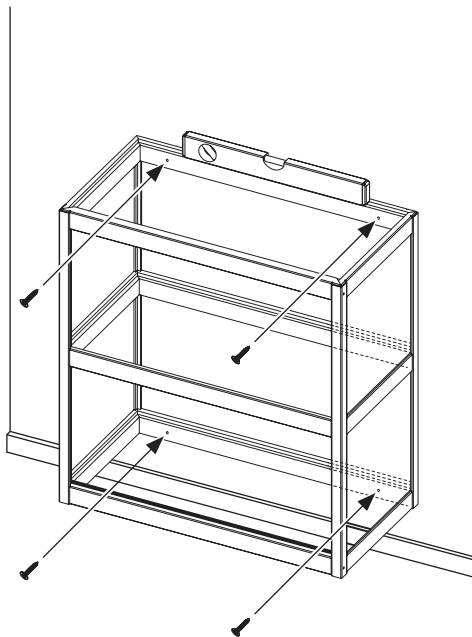

FR

Fixer votre meuble au mur avec le matériel adéquat (chevilles, vis...). Vérifier que l'ensemble est de niveau. Ensuite placer les portes et les plateaux (voir pages 29 et 30).

NL

Bevestig je meubel aan de muur met het juiste materiaal (vijzen en pluggen). Kijk na of het meubel pas hangt. Plaats pas daarna de deuren en legplanken (zie pagina's 29 en 30).

EN

Fix the cabinet to the wall using proper tools (plugs, screws ...). Check if the cabinets are level. Then insert the doors and shelves (see pages 29 and 30).

ACCESSOIRES : TIROIRS

ACCESSOIRES: LADES

ACCESSORIES: DRAWERS

OUTILS:

Tournevis
Visseuse / Foreuse
Maillet
Pointe

GEREEDSCHAP:

Schroevendraaier
Schroefmachine / Boormachine
Houten hamer
Priem

TOOLS:

Screwdriver
Drill
Mallet
Awl

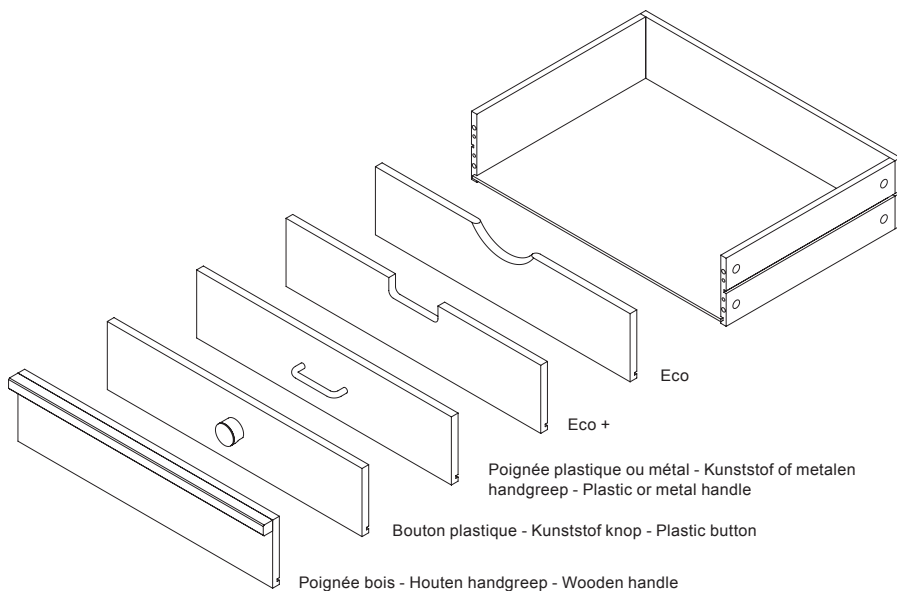

FR

Il y a différents types de façades: à poignée(s) intégrée(s) (Eco, Eco+) ou avec poignée(s) à visser (poignée(s) plastique/métal, bouton(s) plastique, latte en bois).

NL

We hebben verschillende soorten ladefronten: met geïntegreerde handgreep (Eco, Eco+) of met ingeschroefde handgreep (kunststof of metalen greep, kunststof knop, houten handgreep)

EN

We have different types of front panels: with integrated handles (Eco, Eco+) or with screw-top handles (plastic or metals handles, plastic button, wooden handle)

01.

DESCRIPTION DES PIÈCES DE QUINCAILLERIE
BESCHRIJVING VAN ONDERDELEN
DESCRIPTION OF THE PARTS

Paraffine
Paraffine
Paraffin wax

x1



Tourillon - Houten plug - wooden dowel

x8 Hauteur tiroir / Hoogte lade / Drawer height: 10 - 13,5 - 17 cm

x12 Hauteur tiroir / Hoogte lade / Drawer height: 20 - 27 - 37 cm



Goujon - Montagebout - Stud

x8 Hauteur tiroir / Hoogte lade / Drawer height: 10 - 13,5 - 17 cm

x12 Hauteur tiroir / Hoogte lade / Drawer height: 20 - 27 - 37 cm



Bouchon excentrique - Stop voor montagebout - Plug for stud

x8 Hauteur tiroir / Hoogte lade / Drawer height: 10 - 13,5 - 17 cm

x12 Hauteur tiroir / Hoogte lade / Drawer height: 20 - 27 - 37 cm



Renfort - Versteving - Reinforcing piece

x2 Largeur tiroir - Breedte lade - Drawer width: 80 - 90 - 100 cm

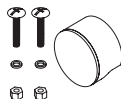

Bouton plastique - Kunststof knop - Plastic knob

x1 Largeur tiroir / Breedte lade / Drawer width: 32 - 42 - 52 - 62 cm

x2 Largeur tiroir / Breedte lade / Drawer width: 80 - 90 - 100 cm

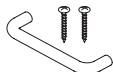

Poignée plastique - Kunststof handgreep - Plastic handle

x1 Largeur tiroir / Breedte lade / Drawer width: 32 - 42 - 52 - 62 cm

x2 Largeur tiroir / Breedte lade / Drawer width: 80 - 90 - 100 cm

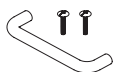

Poignée métal - Metalen handgreep - Metal handle

x1 Largeur tiroir / Breedte lade / Drawer width: 32 - 42 - 52 - 62 cm

x2 Largeur tiroir / Breedte lade / Drawer width: 80 - 90 - 100 cm

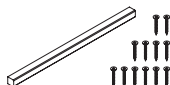

x1 Poignée bois - Houten handgreep - Wooden handle

x2 Largeur tiroir / Breedte lade / Drawer width: 32 cm

x4 Largeur tiroir / Breedte lade / Drawer width: 42 - 52 - 62 cm

x6 Largeur tiroir / Breedte lade / Drawer width: 80 - 90 - 100 cm

02.

PRÉPARER LE DOS DU TIROIR DE ACHTERKANT VAN DE SCHUIF VOORBEREIDEN PREPARE THE BACKSIDE OF THE DRAWER

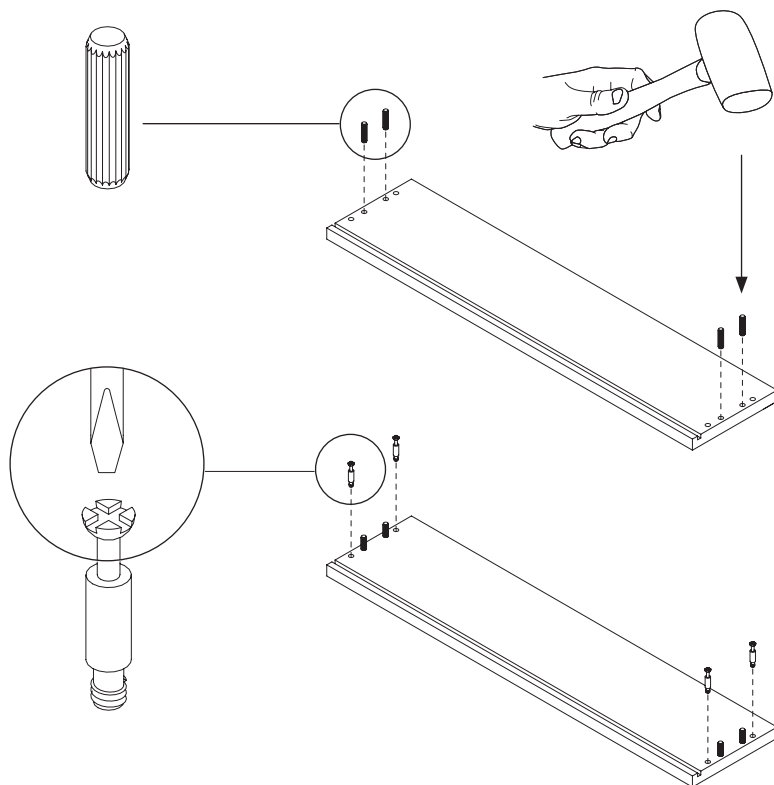

FR

Enfoncer les tourillons avec un maillet, puis visser les goujons avec un tournevis plat. Leur nombre varie selon la hauteur du tiroir (voir page 47).

NL

Bevestig de bouten met een houten hamer en schroef nadien de studs vast met een platte schroevendraaier. Het aantal bouten en studs hangt af van de hoogte van de lade (zie pagina 47).

EN

Place the dowels with a mallet, then screw in the studs using a flathead screwdriver. The number of dowels and studs varies depending on the height of the drawer (see page 47).

03. MONTER LE DOS ET LES COTES DU TIROIR ACHTER- EN ZIJKANTEN VAN DE LADE MONTEREN ASSEMBLE THE BACK AND SIDES OF THE DRAWER

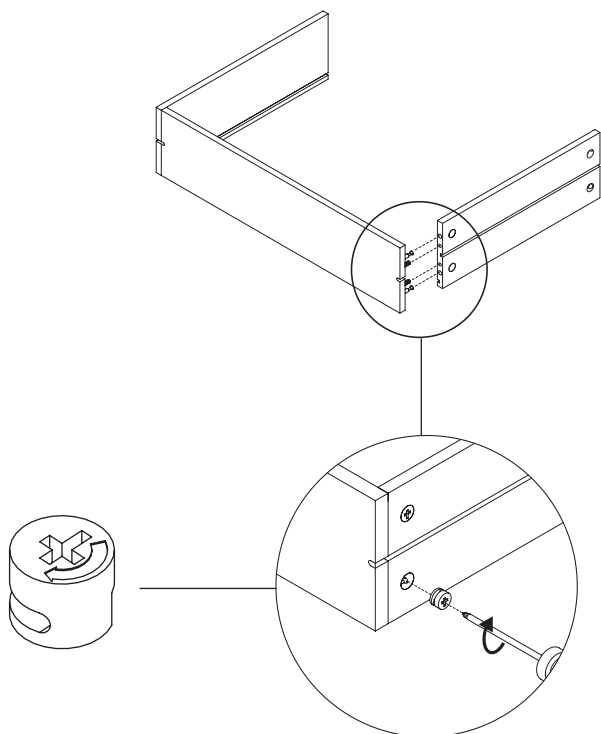

FR

Assembler le dos du tiroir avec les côtés. Insérer les bouchons excentriques puis visser pour fixer l'ensemble. Leur nombre varie selon la hauteur du tiroir (voir page 47).

NL

Bevestig de achterzijde aan de zijkanten van de lade. Zet de doppen op de bouten en schroef de bouten vervolgens vast. Het aantal varieert afhankelijk van de hoogte van de lade (zie pagina 47).

EN

Put the back of the drawers together with the side panels. Insert the plugs of studs and screw in to fix the assembly. Their number varies according to the height of the drawer (see page 47).

04.

INSÉRER LE FOND DU TIROIR DE ONDERKANT VAN DE LADES MONTEREN PLACE THE BOTTOM OF THE DRAWERS

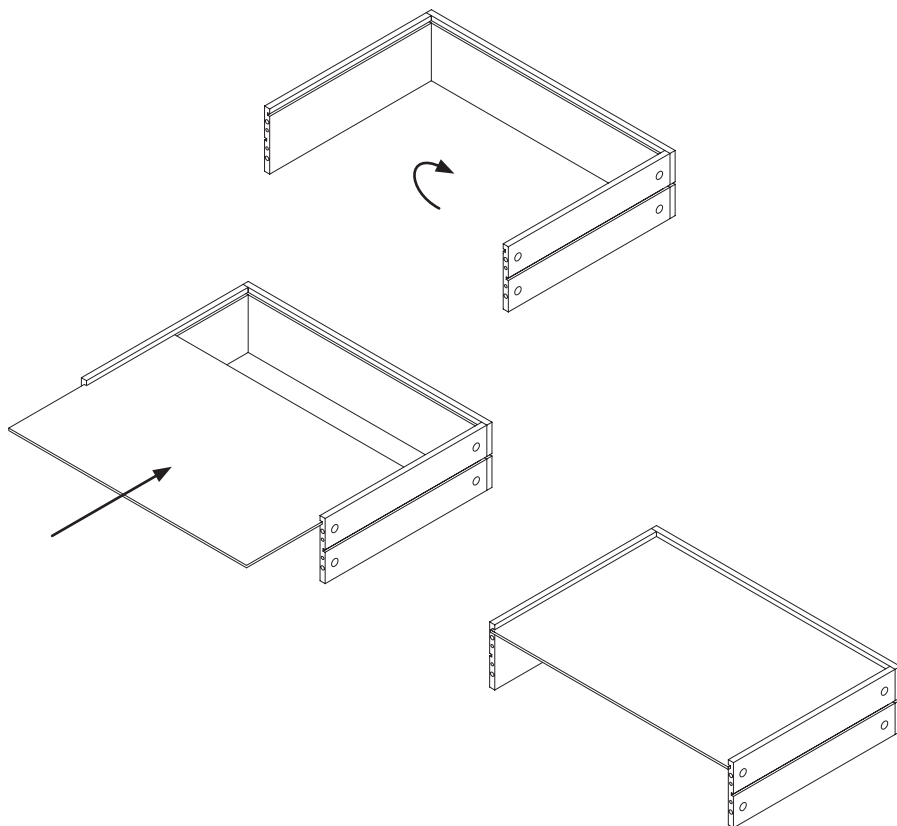

FR

Retourner le tiroir et insérer le fond dans les rainures.

NL

Draai de lade om en schuif de bodem in de groeven.

EN

Turn the drawer over and insert the bottom into the grooves.

05. PERCER LES PRÉ-TROUS DE VOORGEMAAKTE GATEN BOREN OPEN THE PRE-MADE HOLES

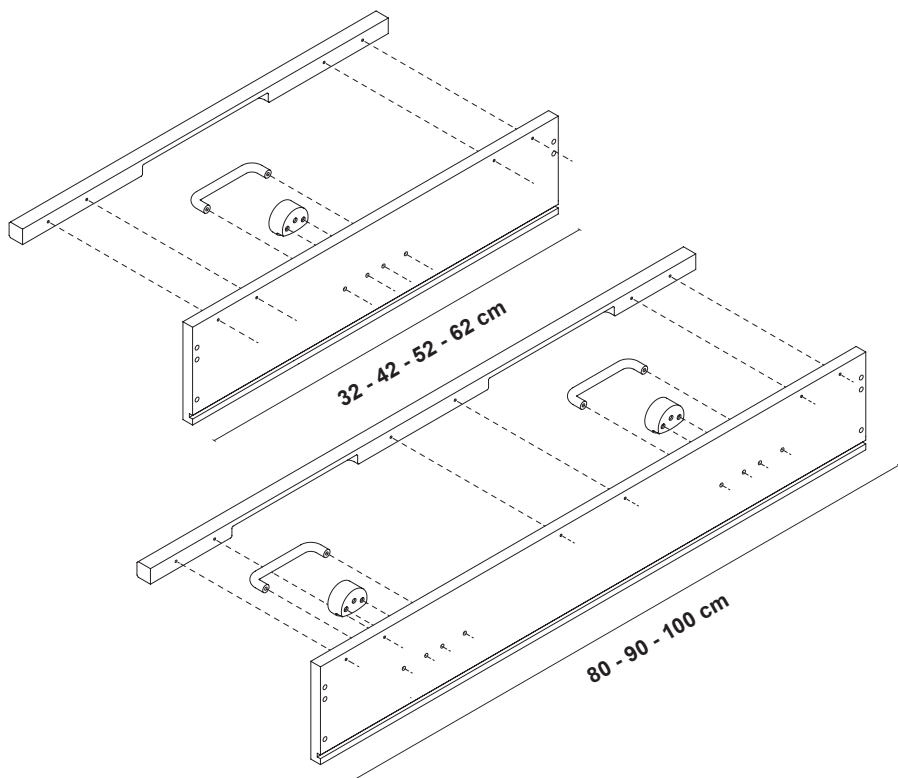

FR

Repérer les pré-trous correspondant au modèle de poignées de votre tiroir. Pour les poignées et boutons, aller au point 05a page 52. Pour les lattes bois, aller à l'étape 05b page 52.

Remarque : Si le tiroir est un modèle ECO ou ECO+ aller directement à l'étape 07.

NL

Positioneer de voorgemaakte gaten die overeenkomen met de handgrepen van je lade. Voor handgrepen en knoppen, ga naar stap 05a op pagina 52. Ga voor houten latten naar stap 05b op pagina 52. Opmerking: Ga direct naar stap 07 als de lade een ECO- of ECO+-model is.

EN

Position the pre-made drill holes that match with your drawer type. For handles and knobs, go to step 05a on page 52. For the wooden slats, go to step 05b on page 52. Please note: if your drawer is an ECO or ECO+ model, go straight to step 07.

05^a

POIGNÉES & BOUTONS HANDGREPEN & KNOPPEN HANDLES & BUTTONS

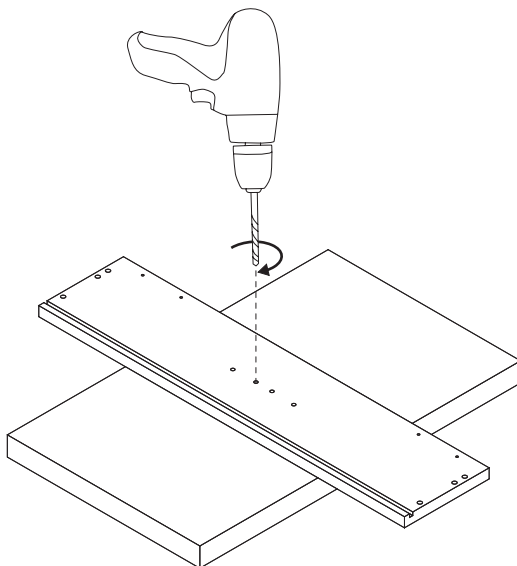

FR

Déposer la façade sur une planche en bois pour protéger le sol. Percer les pré-trous correspondant à votre modèle de poignées ou de boutons à l'aide d'une foreuse.

Remarque : choisir le taille du forêt en fonction du diamètre de votre vis.

NL

Plaats de front op een houten plank om de vloer te beschermen. Boor de voorgemaakte gaten die overeenkomen met de gekozen handgreep of knop verder uit met een boormachine.

Let op: kies de grootte van de boor volgens de diameter van de schroef.

EN

Place the front panel on a wooden board to protect the floor. Drill the previously drilled holes corresponding to your handle or button model using a drill. Note: choose the size of the drill bit according to the diameter of the screw.

05^b

POIGNÉE EN BOIS
HOUTEN HANDGREEP
WOODEN HANDLE

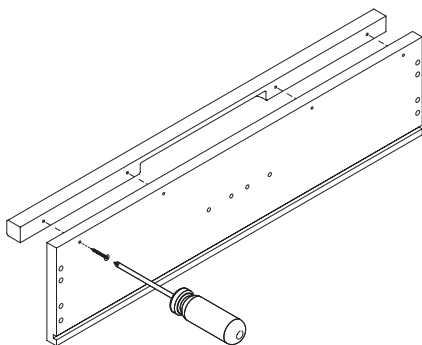

FR

Si le tiroir comporte une poignée bois, la visser maintenant.

NL

Als de lade een houten handgreep heeft, schroef deze er dan nu in.

EN

If the drawer has a wooden handle, screw it in now.

06.

MONTER LA FACADE DU TIROIR DE VOORKANT VAN DE LADE MONTEREN ASSEMBLE THE FRONT OF THE DRAWER

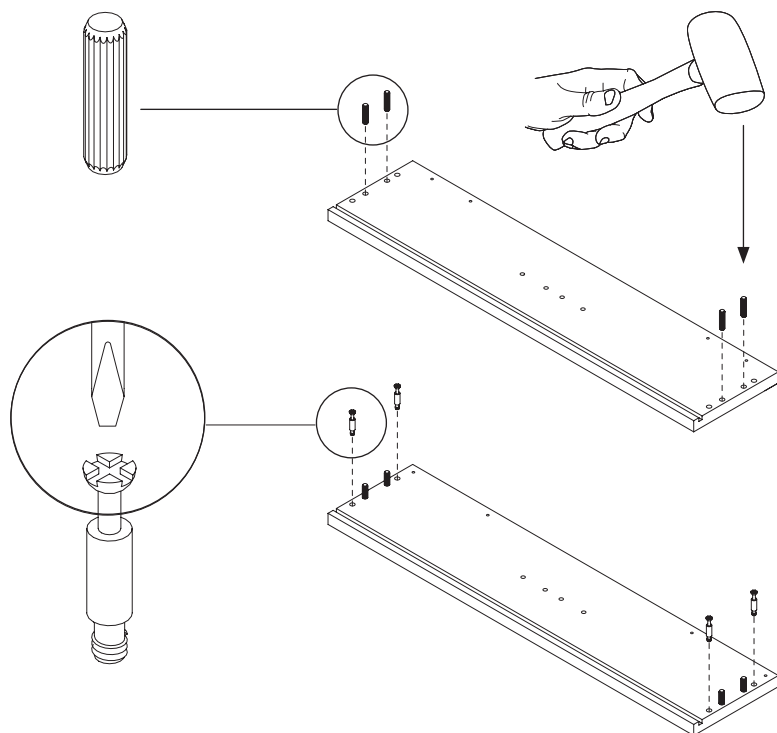

FR

Enfoncer les tourillons avec un maillet, puis visser les goujons avec un tournevis plat. Leur nombre varie selon la hauteur du tiroir (voir page 47).

NL

Bevestig de bouten met een houten hamer en schroef nadien de studs vast met een platte schroevendraaier. Het aantal bouten en studs hangt af van de hoogte van de lade (zie pagina 47).

EN

Place the dowels with a mallet, then screw in the studs using a flathead screwdriver. The number of dowels and studs varies depending on the height of the drawer (see page 47).

07.

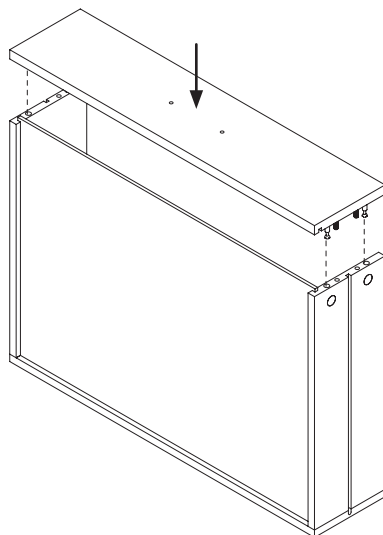

FR

Insérer la façade dans les côtés.

NL

Bevestig de voorzijde in de zijkanten.

EN

Insert the front panel of the drawer.

08.

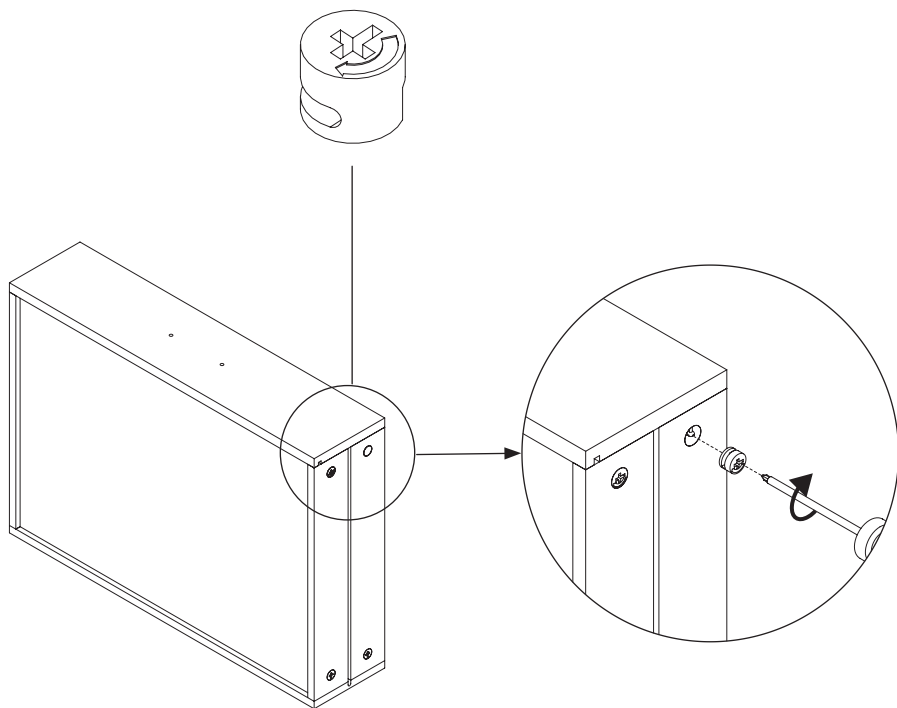
**FR**

Insérer les bouchons excentriques puis visser pour fixer l'ensemble. Leur nombre varie selon la hauteur du tiroir (voir page 47).

NL

Zet de doppen op de bouten en schroef de bouten vervolgens vast. Het aantal varieert afhankelijk van de hoogte van de lade (zie pagina 47).

EN

Insert the plugs of studs and screw in to fix the assembly. Their number varies according to the height of the drawer (see page 47).

09.

VISSER LES POIGNÉES ET BOUTONS GREPEN EN DEURKNOPPEN VASTVIJZEN SCREW IN DOOR HANDLES AND KNOBS

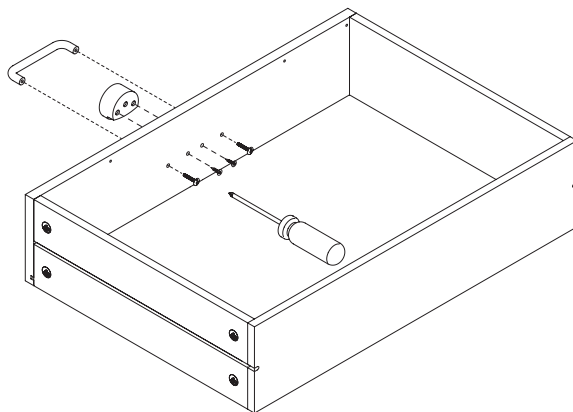

FR

Attention : Veiller à bien avoir percé les trous des façades (voir p52).
Visser les poignées.

NL

Opgelet: Zorg ervoor dat je de gaten in de fronten doorboort hebt (zie pagina 52).
Schroef de handgrepen vast.

EN

Attention: Make sure you have pierced the holes in the front panel (see page 52).
Screw on the handles.

10. FIXER LES RENFORTS DES FONDS DES TIROIRS VERSTEVIJING VAN DE ONDERKANT BEVESTIGEN ATTACH THE REINFORCEMENT OF THE BOTTOM PANEL



FR Uniquement pour les tiroirs de 80, 90, 100 cm

NL Enkel voor lades van 80, 90 en 100 cm breed

EN Only for drawers of 80, 90 and 100 cm width

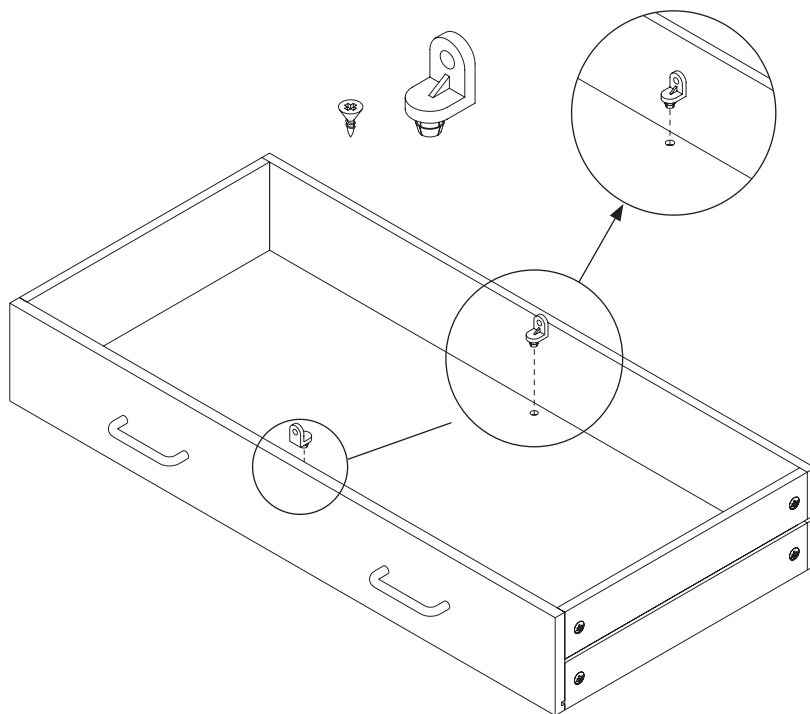

FR

Enfoncer les renforts dans les trous existants.

NL

Schuif de versterkingen in de bestaande gaten.

EN

Push the reinforcing pieces into the existing holes.

11.

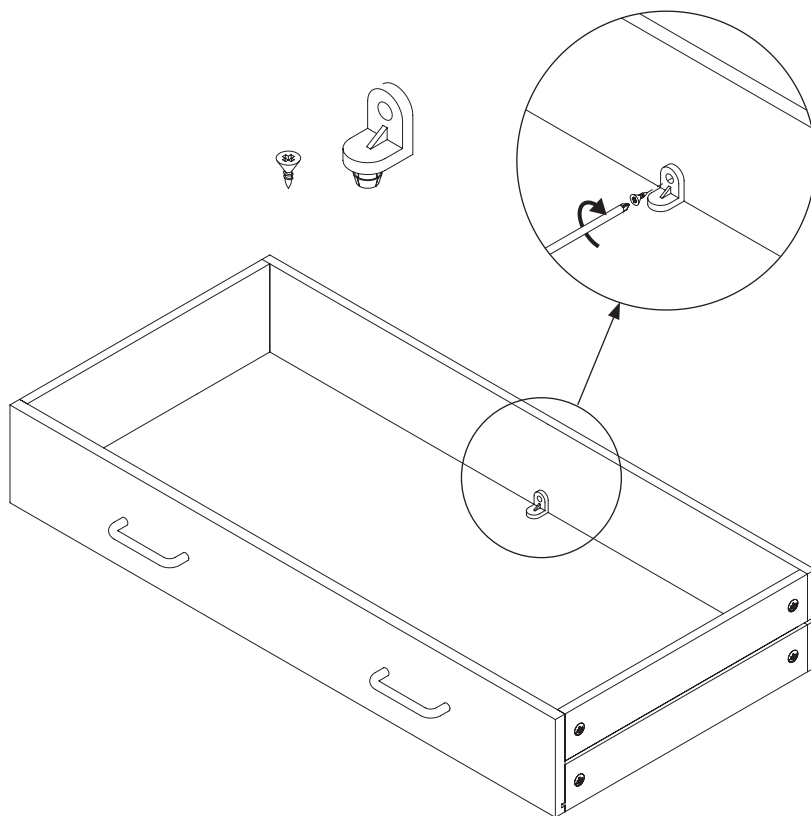

FR

A l'aide d'une pointe, poinçonner la facade puis visser à l'aide d'un tournevis.

NL

Maak met behulp van een priem een gaatje in het frontpaneel, schroef vervolgens met een schroevendraaier vast.

EN

Use an awl to make a hole and screw tight using a screwdriver.

12.

PARAFFINER LES SUPPORTS DE TIROIR DE LADESTEUNEN INWRIJVEN MET PARAFFINE WAX THE DRAWER SUPPORTS WITH PARAFFINE

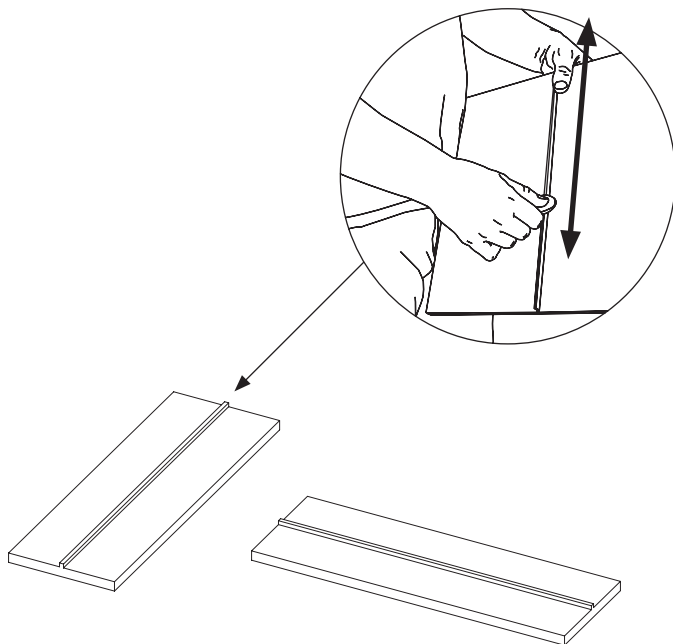

FR

Pour faciliter l'ouverture du tiroir, enduire généreusement les glissières avec la paraffine fournie.

NL

Om het openen van de lade te vergemakkelijken, smeer je de glijstukken goed in met de meegeleverde paraffine.

EN

To smoothen the opening of the drawers, generously wax the sliding rail with the included paraffine.

13^a

INSÉRER LES SUPPORTS DE TIROIR LADESTEUN INVOEGEN INSERT THE DRAWER SUPPORTS

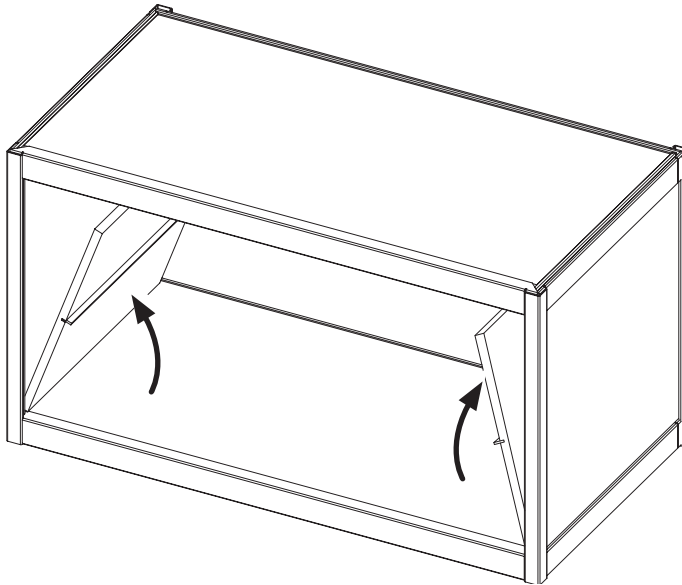

FR

Les supports du tiroir se posent contre les côtés du casier. Attention : centrer les supports entre les tasseaux du casier.

NL

De ladesteunen rusten tegen de wanden van het vak. Opgelet: centreer de steunen tussen de afstandstukken van het vak

EN

The drawer supports rest against the side panels of the compartment. Attention: center the supports between the distance pieces of the compartment.

13^b

INSÉRER LES SUPPORTS POUR PLUSIEURS TIROIRS
LADESTEUN INVOEGEN BIJ MEERDERE LADES
INSERT THE DRAWER SUPPORT WITH MULTIPLE DRAWERS

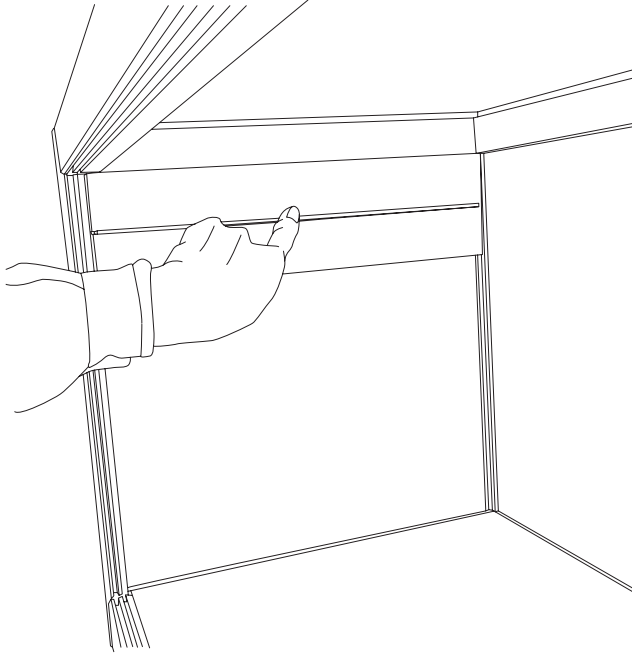

FR

Si le casier comporte plusieurs tiroirs, commencez par placer le support le plus haut puis successivement les autres supports. Poussez le dernier pour les bloquer contre la paroi. Servez-vous d'un maillet si nécessaire.

NL

Als het vak meerdere lades heeft, begin dan met de bovenste ladesteun en werk verder naar onder toe. Steek de onderste ladesteun er als laatste in om zo de ladesteunen tegen te wand vast te zetten. Gebruik indien nodig een houten hamer.

EN

If the compartment has several drawers, place the supports first from top to bottom and push the last one to insert them against the wall. Use a mallet if necessary.

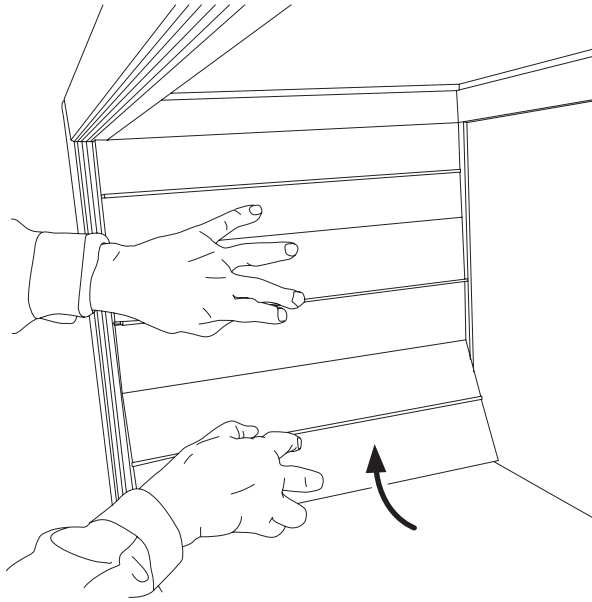
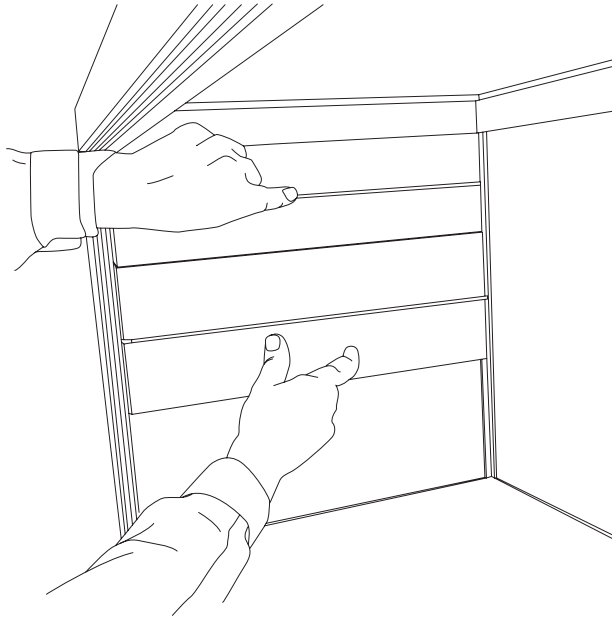

ACCESSOIRES : TABLETTES INTERMÉDIAIRES ACCESSOIRES: TUSSENPLANKEN ACCESSORIES: INTERMEDIATE BOARDS

01.

FR Placer les supports contre les parois latérales et déposer la tablette.

NL Plaats de steunen tegen de zijwanden en leg het tussenplank er in.

EN Place the supports against the side walls and lay down the board.

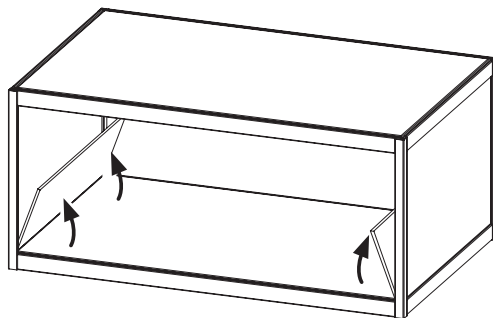

02.

FR Placer le support central supplémentaire en dessous de la tablette contre le fond du meuble (fourni pour les tablettes de 80,90,100,110 et 120 cm de large).

NL Plaats indien nodig het centraal versterkingsstuk onder het tussenplank tegen de achterzijde van het meubel. (De versterking wordt meegeleverd bij de tabletten van 80, 90, 100, 110 en 120 cm breed.)

EN Place the additional central support below the intermediate board and against the back of the cabinet (supplied for 80,90,100,110 and 120 cm wide shelves).

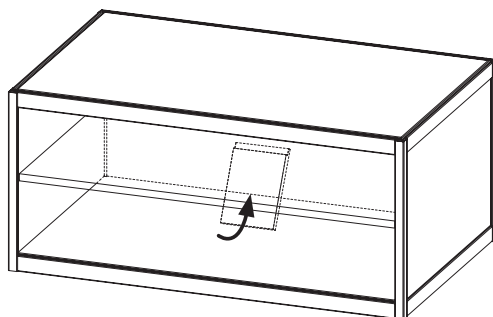

03.

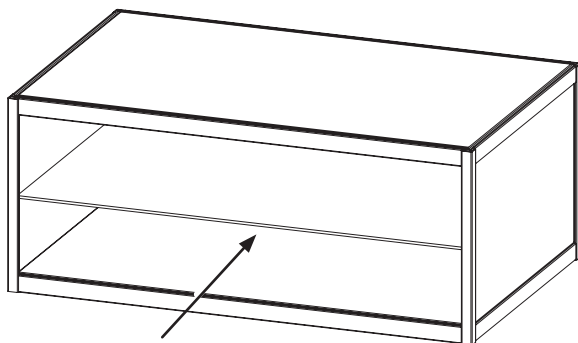
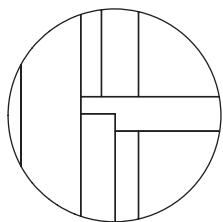

Standard - Standaard- Standard

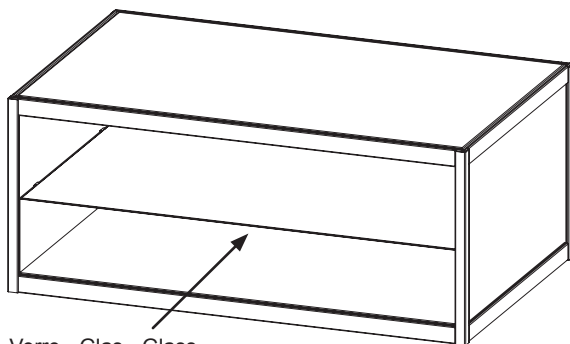
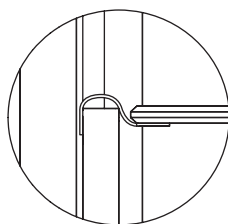

Verre - Glas - Glass



FR

Pour les modèles en verre, resserrer légèrement les petites ferrures en acier pour les placer sur la tranche supérieure des supports en verre avant de placer la tablette. Pour les meubles de grande dimension, un support supplémentaire est fourni, il doit être placé au centre de la tablette au fond du meuble.

NL

Voor modellen met glazen tabletten, plaats je de metalen haakjes op de bovenste rand van de glazen steunen van het tablet. Voor meubels in grote afmetingen wordt een steun bijgeleverd. Deze moet in het midden van het tablet geplaatst worden, tegen de achterzijde van het meubel.

EN

For cabinets with intermediate glass boards, first install the metal supports on the edge of the glass supports and then place the shelf. For cabinets in large dimensions, an additional support is added. Place it at the centre of the board at the back of the cabinet.

ACCESSOIRES : BASE À ROULETTES
ACCESSOIRES: BASIS OP WIELTJES
ACCESSORIES: CASTOR BASE

01.

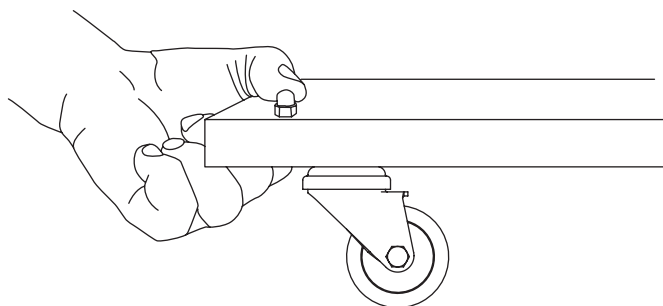

FR

La base à roulette est fournie pré-forée. Fixer chaque roulette à l'aide des boulons (2 par roulette), les écrous à tête ronde dépassant vers le haut.

NL

De basis op met wielotjes is reeds geperforeerd. Bevestig de wielotjes zodat de bovenkant van de vijskoppen (2 per wielotje) zichtbaar zijn.

EN

The castor base of the cabinet is supplied with pre-drilled holes. Attach each castor with bolts (2 bolts per castor). Make sure the head of the bolts are visible at the top.

02.

FR

Si votre meuble comporte des roulettes avec frein (a), les placer à l'avant de la base à roulettes pour actionner facilement les freins. Les roulettes sans frein sont toujours placées à l'arrière (b).

NL

Als je meubel wieltjes met rem heeft (a) plaats je deze best aan de voorzijde van het meubel om er gemakkelijk aan te kunnen. Wieltjes zonder rem plaats je steeds aan de achterzijde (b).

EN

If your cabinet has castors with brakes (a), place them at the front of the furniture for easy access. Castors without brakes are installed at the back (b).

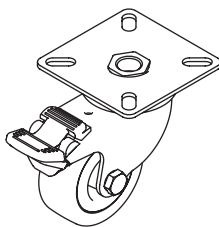

a.

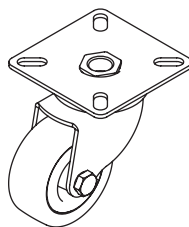

b.

FR

Si le meuble mesure 110 cm de large ou plus, il comportera 2 roulettes sans frein supplémentaires à placer au milieu de la base à roulettes.

NL

Als het meubel 110 cm of langer is, heb je 2 extra wieltjes zonder rem om in het midden van de basis op wieltjes te plaatsen.

EN

If the cabinet measures 110 cm or more in width, you have two additional castors without brakes to place in the middle of the castor base.

03.

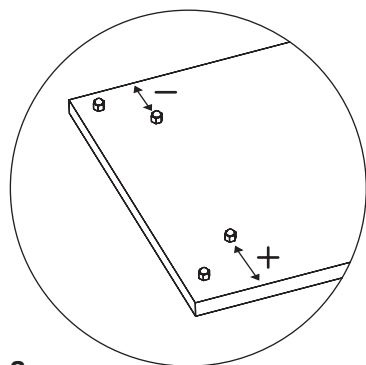

a.

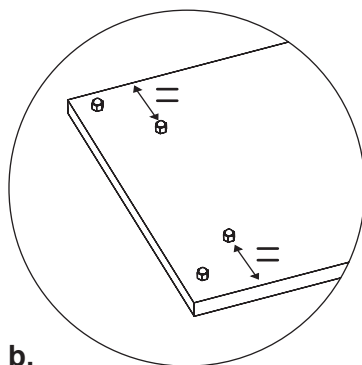

b.

FR

Pour les meubles avec portes ainsi que pour les étagères à partir de 62 cm de large, la partie frontale de la base à roulette est facilement identifiable car l'espacement entre le bord de la tablette et les trous est plus important que pour la partie arrière (a). Pour les meubles inférieurs à 62cm de large et/ou si votre casier du bas comporte 4 portes cet espacement est le même pour l'avant et l'arrière (b).

NL

De voorkant van kasten met deuren en legplanken vanaf 62 cm breedte is makkelijk te herkennen: de afstand tussen de rand van het tablet en de gaatjes is groter aan de voorkant dan aan de achterkant (a). Bij meubels minder breed dan 62 cm en/of als het onderste vak 4 deuren heeft, is de plaatsing hetzelfde voor de voorkant en achterkant (b).

EN

For cabinets with doors or shelf system starting from 62 cm width, the front of the castor base is easy to recognize: the space between the edge of the panel and the holes is larger at the front than at the back (a). For cabinets less than 62 cm width and/or if the compartment has 4 doors, the placement is the same for the front and back (b).

04.

PLACEMENT DU MEUBLE PLAATSING VAN DE KAST PUTTING THE CABINET IN PLACE

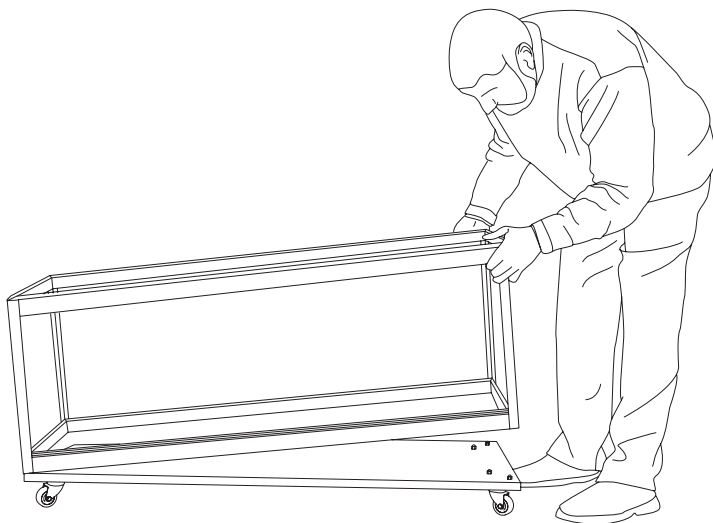

FR

Déposer le meuble sans les plateaux ni les portes (pour mieux voir) sur la base à roulettes. Il est préférable de le faire à deux. Les écrous à tête ronde maintiennent le cadre inférieur du meuble de manière à le bloquer sur sa base. Placer les plateaux et les portes.

NL

Plaats het gemonteerde meubel zonder de deuren of panelen (zodat je beter zicht hebt) op de onderkast. Het is aangeraden dit met twee personen te doen. De ronde moeren zullen het onderste frame blokkeren en vastzetten. Plaats dan op het einde de deuren en panelen.

EN

Place the assembled cabinet without doors or panels (in order to have a clearer look) on the castor base. We recommend doing this with two persons. The round-headed bolts will fix and hold the bottom frame into place. Finish by placing the doors and panels.

ACCESSOIRES : SERRURES DE PORTES ACCESSOIRES: DEURSLOTEN ACCESSORIES: DOOR LOCKS

FR

Visionner les vidéos de montage en scannant le QR Code correspondant

NL

Bekijk de video's door de overeenkomstige QR-code te scannen

EN

Watch the videos by scanning the corresponding QR code



Slot
Slot
Lock



Serrure à cylindre
Cilinderslot
Cylinder lock

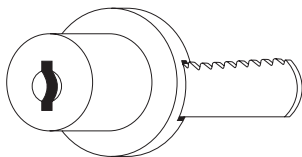

Crémaillère
Tandheugelslot
Rack-and-pinion lock

STRUCTURE DU MEUBLE : GARANTIE À VIE

STRUCTUUR MEUBEL: LEVENSLANGE GARANTIE

FRAME: LIFETIME WARRANTY

FR La garantie à vie s'applique exclusivement au premier propriétaire mentionné sur les documents émis par Kewlox. Conservez le "label" (document A4 joint à votre meuble). Il comporte la référence qui vous sera réclamée en cas d'intervention sous garantie ou de remplacement de pièces dans le futur. Les éléments de structure du meuble (traverses, tasseaux, cornières) sont garantis à vie contre la rupture, en usage en bon père de famille. Fort d'une expérience de plus de 60 ans, Kewlox® garantit à vie la structure de ses meubles en usage normal (ambiance sèche, charges nominales), et propose l'échange des cornières en acier ou inox, des traverses et tasseaux en bois ou en alu en cas de rupture de ceux-ci. Les autres éléments du meuble sont garantis contre les défauts de fabrication pendant une période de 2 ans, outre l'application éventuelle des dispositions du code civil relatives aux vices cachés. La garantie prévoit l'échange standard des pièces défectueuses en nos magasins. La garantie ne couvre pas les variations de teintes ou de nuances ni l'usure normale, ni les pièces surchargées, modifiées ou maltraitées par l'acheteur (traces de coups), ou placées dans une atmosphère dont l'humidité relative est de plus de 65%. La facture d'achat ou le label d'identification du meuble doivent obligatoirement accompagner la demande d'échange standard.

NL De levenslange garantie geldt uitsluitend voor de eerste eigenaar, vermeld op de door Kewlox uitgegeven documenten. Bewaar het "etiket" (het A4-document dat met uw meubel werd meegeleverd). Het bevat het referentienummer dat u zal worden gevraagd wanneer u in de toekomst een beroep doet op de garantie, of een vervanging van onderdelen aanvraagt. Voor de structurele elementen van het meubel (dwarslatten, afstandsstukken, hoekprofielen) geven wij een levenslange garantie tegen breuk bij normaal gebruik. Met meer dan 60 jaar ervaring, geeft Kewlox® op de constructie van zijn meubels bij normaal gebruik (droge omgeving, nominale last) een levenslange garantie en biedt een omruiling van de (roestvrij) stalen hoekprofielen, de houten of aluminium dwarslatten en afstandsstukken wanneer deze breken. Voor de overige elementen van het meubel geldt een garantie tegen fabricagefouten voor een periode van 2 jaar, naast de eventuele toepassing van de bepalingen van het Burgerlijk Wetboek betreffende verborgen gebreken. De garantie voorziet in de normale vervanging van defecte onderdelen in onze winkels. De garantie geldt niet voor kleurverschillen en -afwijkingen noch voor normale slijtage, noch voor delen die door de koper te zwaar werden belast, gewijzigd of fout behandeld werden (sporen van stoten), of die in een omgeving met een relatieve luchtvochtigheid van meer dan 65 % werden geplaatst. De aankoopfactuur of het identificatie-etiket van het meubel moet verplicht aan de aanvraag voor een standaard omruiling worden bijgevoegd.

EN The lifetime warranty applies exclusively to the first owner, as mentioned on the documents issued by Kewlox. Keep the 'label' (i.e. The A4 document included in one of the parcels) in a safe place. The label includes the reference code necessary for any claims on the warranty or any future replacements of spare parts. With over 60 years of experience, Kewlox offers a lifetime warranty on the frames of their cabinets when used in normal conditions (stored in a dry place, respecting the load capacity, etc.). The lifetime warranty covers cracks of all structural elements of the cabinets (crosspieces, distance pieces, corner profiles) when used normally. Kewlox offers to replace the corner profiles, the wooden or aluminium crosspieces and distance pieces would they ever break. The warranty does cover manufacturing defects of all other parts for a period of two years, and in addition to the possible application of the provisions of the Civil Code relating to hidden defects. The standard warranty covers replacement of all defective parts in our stores. The warranty does not cover variations in colours or shades, general wear and tear, abusive usage, or any modifications done by the buyer (such as dents caused by strong impact) or when a cabinet is put in a space with a humidity percentage higher than 65. For any request of replacement for all parts, an invoice or the identification label must be shown to Kewlox.

Notice de montage

Une question ?
Contactez nous :
+32 (0) 81/51 17 91

ou scannez ce QR Code pour
visionner les vidéos de montage :



Montagehandleiding

Vragen?
Neem contact op:
+32 (0) 81/51 17 91

of scan deze QR-code om de
montagevideo's te bekijken:



Assembly manual

Questions?
Get in touch:
+32 (0) 81/51 17 91

or scan this QR code to
look at the assembly videos:

